



# LUPATECH



FAÇAM SUAS PERGUNTAS A QUALQUER TEMPO PELA  
FERRAMENTA DE Q&A DO ZOOM

## Atualização & Perspectivas Resultados de 2024

28/Mar/2025

# Informação importante - Disclaimer

- As informações contidas nesta apresentação relacionadas a perspectivas sobre os negócios e projeções sobre resultados operacionais e financeiros são meramente estimativas e, como tais, são baseadas principalmente em crenças e premissas da Administração da Companhia, não constituindo promessa de desempenho. Essas estimativas estão sujeitas a diversos riscos e incertezas bem como as condições gerais da economia, além da dinâmica de seus mercados de atuação e de suas operações, de acordo com as informações disponíveis no mercado até a presente data e levam em consideração a existência de linhas de financiamento usuais para esse tipo de negócio.
- Com isso, essas estimativas dependem, substancialmente, das condições de mercado, do desempenho da economia brasileira, dos setores de negócios em que a Companhia atua e dos mercados internacionais, estando, portanto, sujeitas a mudanças sem aviso prévio. Em virtude dessas incertezas, o investidor não deve tomar nenhuma decisão de investimento com base exclusivamente nessas estimativas e declarações sobre operações futuras. Qualquer alteração na percepção ou nos fatores supracitados pode fazer com que os resultados concretos diverjam das projeções efetuadas e divulgadas.

# Destques

Principais números de 2024

**Receita Bruta**

**R\$ 150 MM**

**Receita Líquida**

**R\$ 123 MM**

vs. 86 MM 2023



**Lucro Bruto**

**R\$ 26,4 MM**

vs. 20,2 MM 2023

**EBITDA**

**R\$ 0,4 MM - ajustado**

vs. -R\$6,3MM 2023

**Margem EBITDA**

**0,3% - ajustada**

vs. -7,3% 2023

**SG&A**

**27% da Rec. Líq. 2024**

vs. 39% 2023

# Desempenho comercial e financeiro - Destaques

Destacam-se a elevação das receitas e dos resultados.

## Receita Líquida, crescimento de 43% YoY

Receita Líquida em R\$ milhões

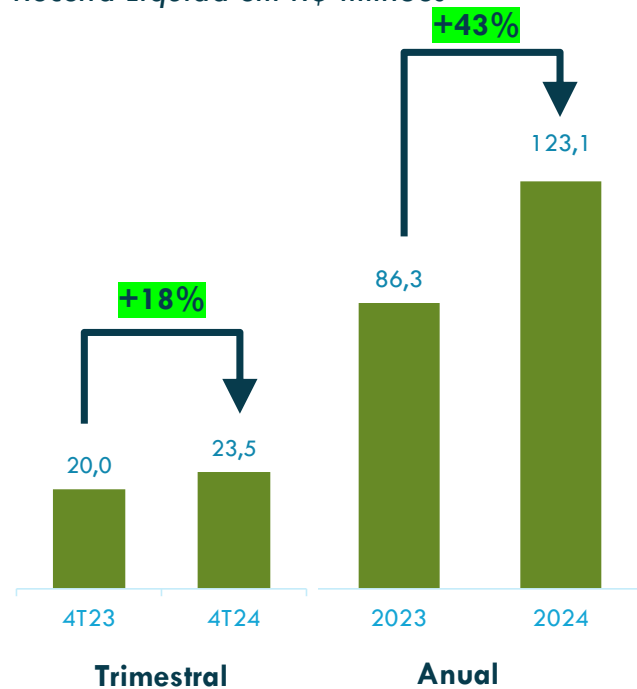

## EBITDA Total Ajustado Positivo

EBITDA Aj. Acum. em R\$ milhões

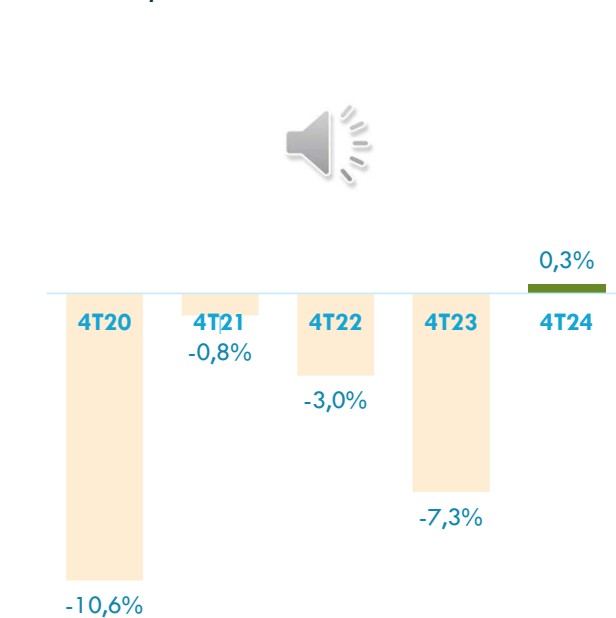

## Contenção e Diluição do SGA

SG&A em R\$ e em % da Rec. Líquida

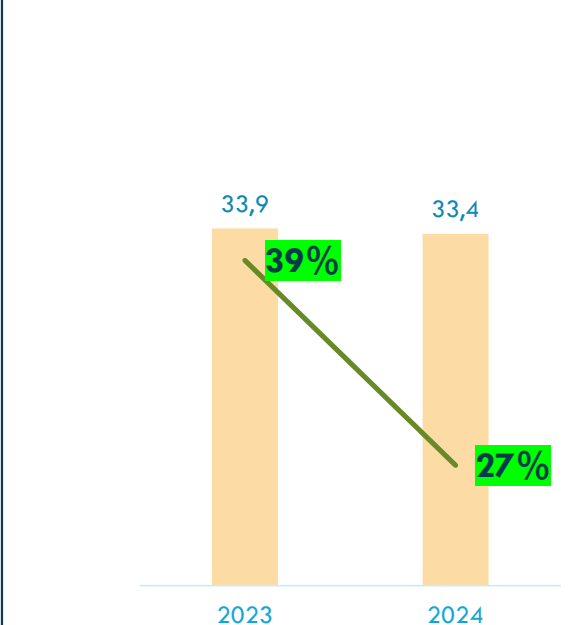

# Base Industrial



# Plantas Industriais

A Lupatech ocupa posição relevante no mercado de Válvulas, Cabos de Ancoragem e Compósitos, possuindo um dos maiores parques fabris da América Latina, composto por 4 Unidades

Área total de 339 mil m<sup>2</sup>  
Área construída de 61 mil m<sup>2</sup>

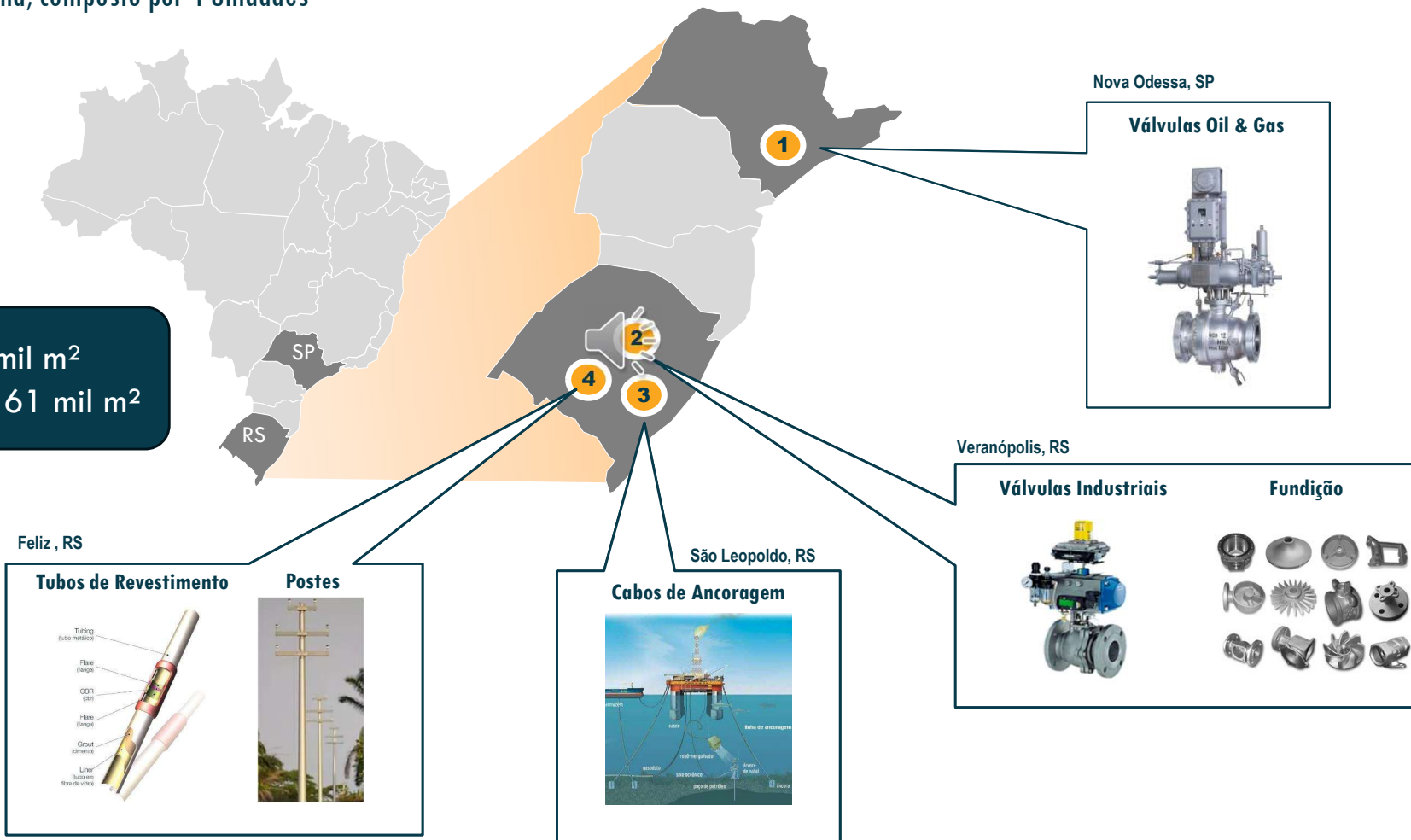

**Feliz, RS**

**Tubos de Revestimento**

- Tubing (tubo revestido)
- Flare (flange)
- CSFR (post)
- Flare (flange)
- Grout (argamassa)
- Liner (tubo com fibra de vidro)

**Postes**

**São Leopoldo, RS**

**Cabos de Ancoragem**

**Veranópolis, RS**

**Válvulas Industriais**

**Fundição**



**148 mil m<sup>2</sup> área total**  
**27 mil m<sup>2</sup> área construída**

**PLANTA  
NOVA ODESSA**

**VÁLVULAS  
OIL & GAS**

[LINK]



# PLANTA VERANÓPOLIS

## VÁLVULAS INDUSTRIAIS

[LINK]



160 mil m<sup>2</sup> área total  
16 mil m<sup>2</sup> área construída







14 mil m<sup>2</sup> área total  
6 mil m<sup>2</sup> área construída

PLANTA  
FELIZ

COMPÓSITOS

[LINK]





17 mil m<sup>2</sup> área  
12 mil m<sup>2</sup> construção

PLANTA  
SÃO LEOPOLDO

CABOS DE  
ANCORAGEM

[LINK]





**LUPATECH**

**Vídeo Institucional** |

# Produtos e Mercados da Lupatech



# Áreas de atuação da Lupatech

Os dois principais mercados de atuação da Lupatech são Válvulas e Produtos em Fibras Sintéticas. No campo metal-mecânico, a empresa também fabrica peças técnicas para terceiros.

## 1

### ■ Válvulas

- Maior fabricante de válvulas da América Latina
- Atuação nos setores de Oil & Gas e em diversos segmentos da indústria



Oil&Gas



Indústria

## 2

### Produtos em fibras sintéticas de alta performance

- Soluções baseadas em fibras sintéticas de alta performance
- Atuação principal nas indústrias de energia e O&G/naval:
  - Cabos de ancoragem de plataformas de petróleo e atracação naval
  - Artefatos de fibra de vidro: tubos e postes



Oil&Gas



Distribuição de Energia

# Válvulas - Tipologia

O principal tipo de Válvula fornecido pela Lupatech são as do tipo “Esfera”. A empresa fornece também outros tipos, como Globo, Gaveta, e Borboleta. Fornecemos estas válvulas em várias ligas de aço e com os mais diversos acionamentos.

## Principais tipos de válvulas (bloqueio, retenção e controle)

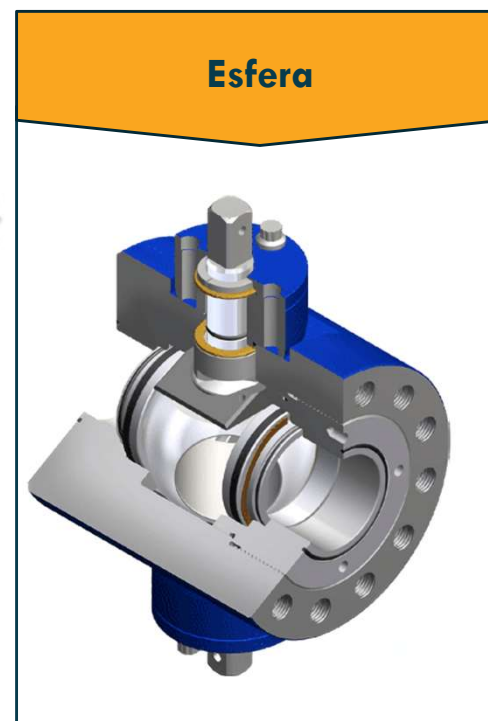

# Segmentação de Mercado

O negócio de Oil&Gas representa da ordem de 60% da demanda por válvulas, enquanto que a indústria e a construção correspondem por cerca de 40%, internacionalmente.



# Abordagem Mercadológica

A Lupatech aborda cada setor/segmento com estratégias mercadológicas específicas. O mercado de Construção e Montagens é atendido principalmente com a marca Mipel e produtos padronizados. A Indústria é atendida com Valmicro, que oferece customização. O negócio de Oil&Gas é servido com as marcas MNA e Tecval.





COMPLEXIDADE DO PRODUTO >>

	Construção e Montagens	Indústria	Oil&Gas
<b>MARCAS</b>	<ul style="list-style-type: none"> <li>▪ <b>Mipel</b></li> </ul>	<ul style="list-style-type: none"> <li>▪ <b>Valmicro</b></li> </ul>	<ul style="list-style-type: none"> <li>▪ <b>MNA e Tecval</b></li> </ul>
<b>CARACTERÍSTICAS</b>	<ul style="list-style-type: none"> <li>▪ Produtos standard, com baixo nível de customização</li> <li>▪ Especificações básicas</li> </ul>	 <ul style="list-style-type: none"> <li>▪ Nível de customização e especificações variam amplamente e acordo ao uso na indústria</li> </ul>	<ul style="list-style-type: none"> <li>▪ Mais estritos níveis de especificação e customização</li> <li>▪ Grande parte da demanda atendida sob encomenda</li> </ul>
<b>DISTRIBUIÇÃO</b>	<ul style="list-style-type: none"> <li>▪ Canais indiretos</li> </ul>	<ul style="list-style-type: none"> <li>▪ Venda direta</li> </ul>	<ul style="list-style-type: none"> <li>▪ Venda Direta</li> </ul>
<b>FATORES CRÍTICOS DE SUCESSO</b>	<ul style="list-style-type: none"> <li>▪ Conveniência e disponibilidade</li> </ul>	<ul style="list-style-type: none"> <li>▪ Qualidade, espectro de fornecimento, agilidade, serviço ao cliente.</li> </ul>	<ul style="list-style-type: none"> <li>▪ Engenharia, qualidade, espectro de fornecimento, serviço ao cliente</li> </ul>



# Estratégia Produtiva

Cada mercado é atendido com as estratégias produtivas mais adequadas, visando a satisfação dos clientes em termos de custo e prazo de entrega. Há 3 tipos de estratégia de fabricação: própria seriada, própria sob encomenda e por terceiros sob especificações Lupatech.

	Construção e Montagens	Indústria	Oil&Gas
<b>1</b> Fabricação OEM (China) sob especificação Lupatech			
<b>2</b> Fabricação Própria, seriada, verticalizada nos principais componentes			
<b>3</b> Fabricação própria, sob encomenda, através montagem de componentes adquiridos majoritariamente de terceiros.			

# Produtos em Fibras Sintéticas de Alta Performance

A Companhia fornece produtos tubulares em materiais Compósitos de resina e fibra de vidro, além de cordas para várias aplicações. Destacam-se tubos para revestimento de tubos de petróleo, cabos de ancoragem offshore e postes de energia.

## Compósitos – Tubos de revestimento e Postes



## Cabos de ancoragem e cordas



# Trajectoria



# Linha do Tempo

A Lupatech tem mais de 40 anos de atuação como empresa industrial, acompanhados de uma relevante atuação no mercado de capitais.

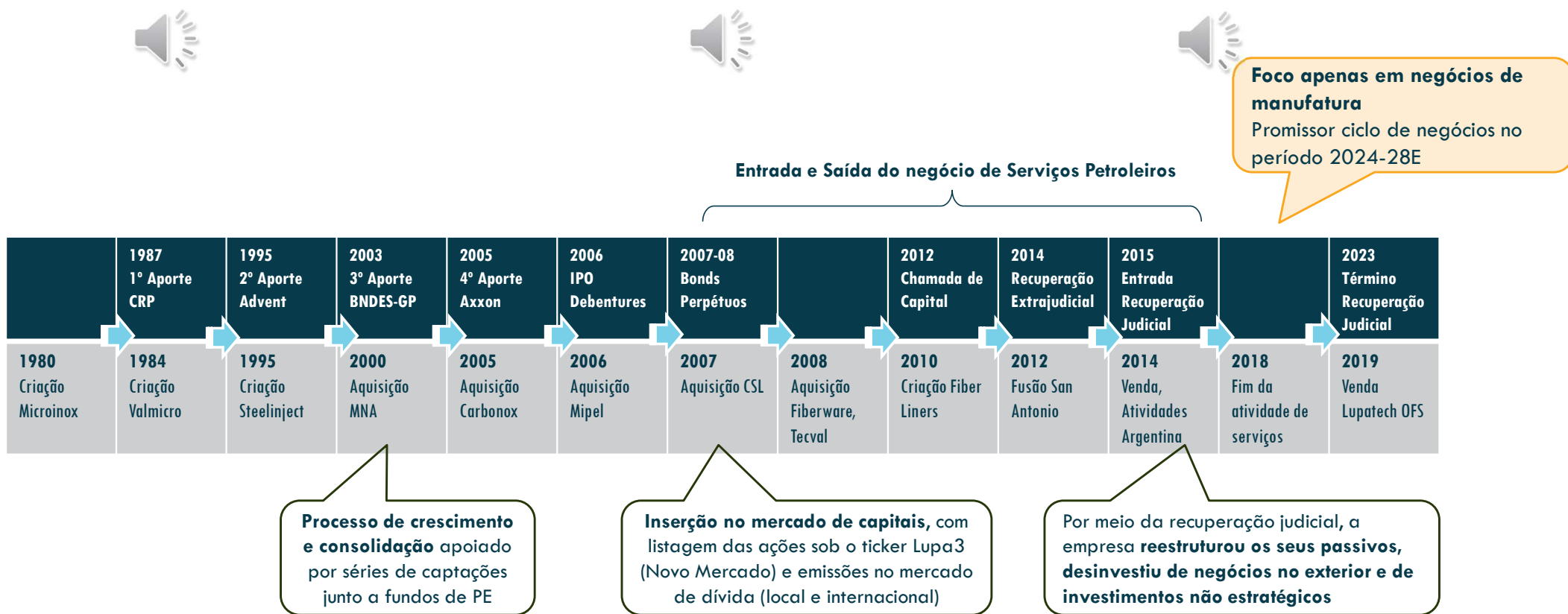

# 2006-2015: Do IPO à Recuperação Judicial

Excesso de alavancagem, aquisições caras, insucesso no negócio de serviços petrolíferos

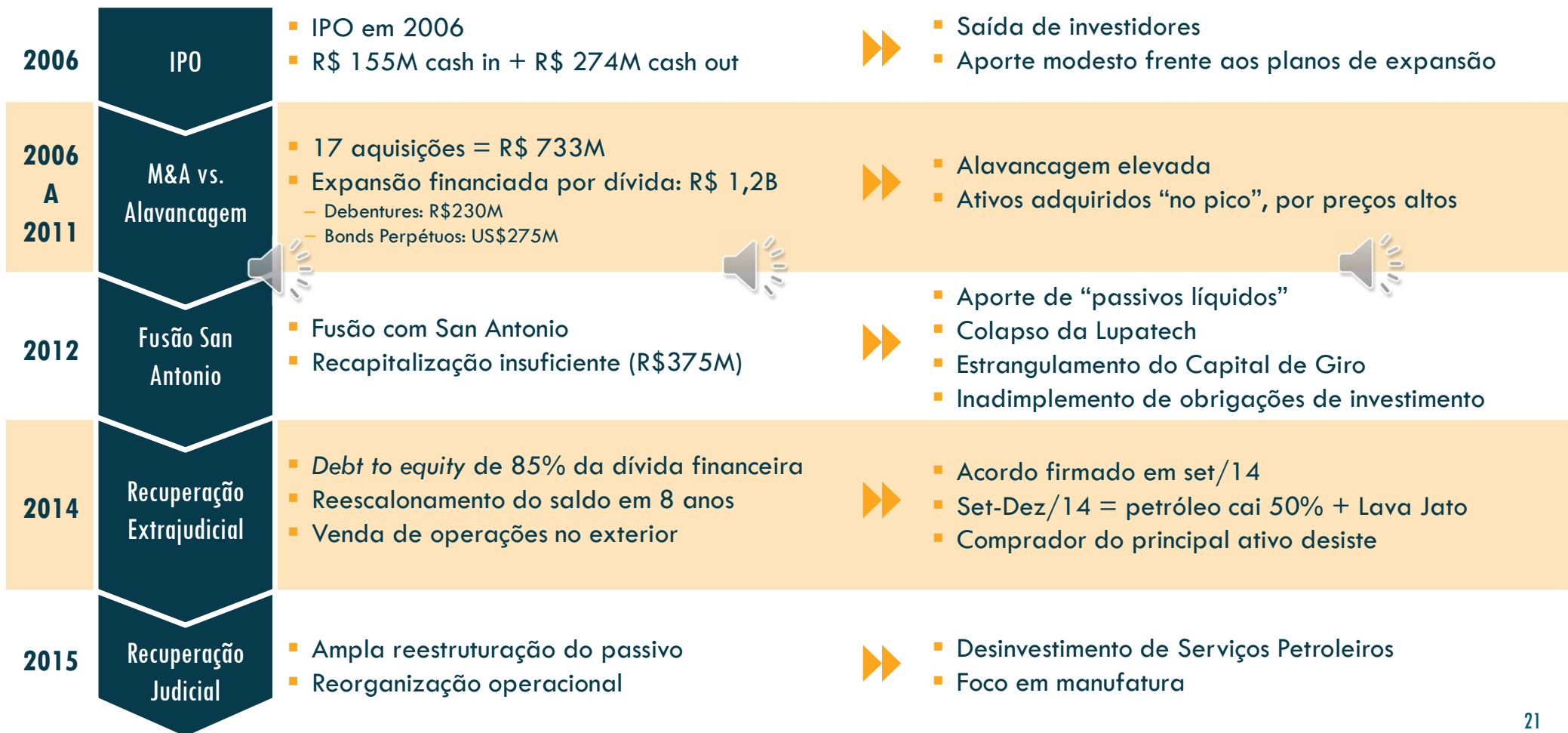

# 2015-2023: Recuperação Judicial

A Reestruturação visou reduzir e reescalonar o endividamento, desinvestir do negócio de Serviços Petroléiros e recuperar ativos diversos.



## Reescalonamento da Dívida

- Set/2014 - Recuperação extrajudicial: conversão de 85% da dívida financeira em capital e reescalonamento do saldo
- Out/2014 - colapso do preço do petróleo e crise da Petrobras inviabilizaram o plano extrajudicial.
- Mai/2015 - Recuperação Judicial: reorganização do passivo financeiro, com fornecedores e trabalhista.



## Desinvestimentos e Reposicionamento Estratégico

- Saída do negócio de Serviços petroléiros: conter perdas e gerar caixa
- Encerramento da operação de Serviços no Brasil (1.800 demissões) e venda da Colômbia
- Venda de ativos industriais na Argentina e % minoritária na Vicinay Marine
- Foco nos negócios industriais, no Brasil

## Gestão de Contingências Passivas e Ativas

- Medidas para conter e reduzir passivos trabalhistas e tributários
- Iniciativas para recuperação de ativos relevantes:
  - Créditos tributários
  - Indenizações de vendedores de empresas adquiridas
  - Créditos de clientes

# Antes vs. Depois da Reestruturação

Ao fim da reestruturação, a Lupatech remanesceu com um significativo conjunto de ativos passíveis de monetização que vêm contribuindo com o crescimento do capital de giro e com o serviço da dívida

Fontes para financiar a retomada e o serviço da dívida

## 2T 2014



<b>Ativo</b> Caixa = zero	<b>Passivo</b> Dívida = 1.800  Provisões Contingências = 96
	<b>PL</b> 805 negativos

## 4T 2023



<b>Ativo</b> Caixa = 20  <b>Ativos a monetizar:</b> <ul style="list-style-type: none"> <li>- Equipamentos a venda: 21</li> <li>- Impostos a recuperar: 53</li> <li>- Outras contas a receber<sup>1</sup>: 33</li> <li>- Créditos Judiciais<sup>1</sup>: 21</li> <li>- Imóveis<sup>2</sup>: 120</li> <li>- Prejuízos Fiscais a compensar<sup>3</sup>: <b>1.9 bilhões</b></li> </ul>	<b>Passivo</b> Dívida Concursal + financeira = 218  Provisões Contingências = 33
	<b>PL</b> 160 positivo

Proforma esquemático meramente ilustrativo.  
 Em R\$ milhões exceto se especificado  
 Valores indicativos aproximados. Dados incompletos. Visam apenas facilitar a compreensão da companhia.  
 Deve ser analisado em conjunto com as demonstrações financeiras

<sup>1</sup>Procedimento arbitral CSL e ativos contingentes, tributários  
<sup>2</sup>Imóveis c/ potencial venda ou sale-leaseback (Nova Odessa, SP; Caxias do Sul ; Feliz, RS)  
<sup>3</sup>Créditos fiscais, parcialmente off balance por impairment

# Performance Operacional





# Receita Operacional Líquida

A Receita Líquida da companhia cresceu 18% frente ao quarto trimestre do ano anterior, e 43% no ano.

## Evolução Trimestral

R\$ milhões

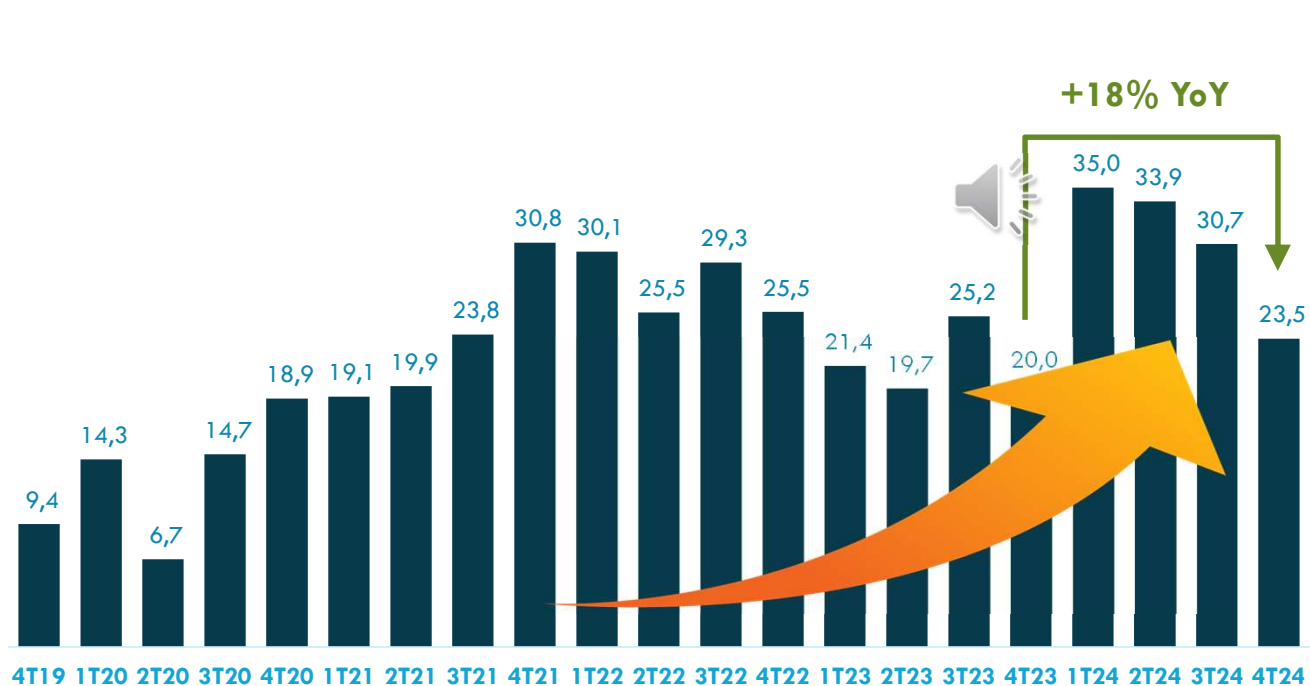

## Evolução Anual

R\$ milhões

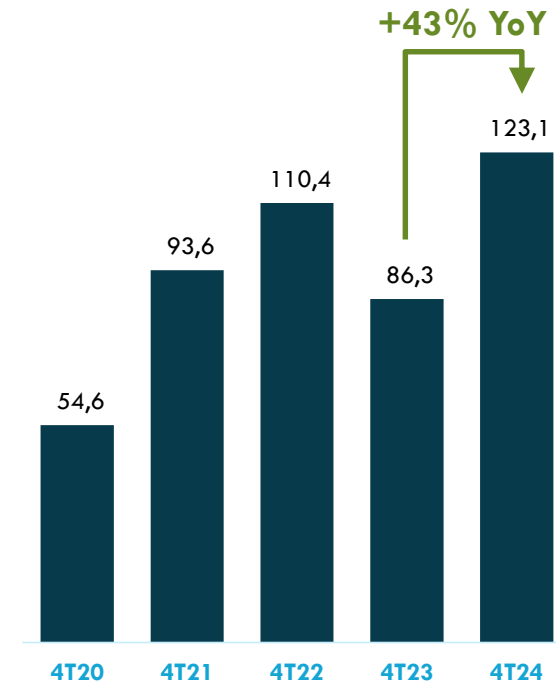

# Receita Líquida – Cabos e Compósitos

A Lupatech vem reabilitando e desenvolvendo o seu negócio de Cabos e Compósitos. A receita líquida atingiu R\$ 10 milhões em 2024, crescimento de 29% frente o ano anterior, apesar do impacto das enchentes no RS..

## Evolução Anual (Receita Líquida Acumulada)



## Perspectivas

### Cabos

- Ampliação de cabos navais (hawser e atracação)
- Busca pela retomada do negócio de ancoragem offshore (FPSOs)

### Postes

- Homologação técnica efetiva em 4 grupos de concessionárias, habilitação a fornecer.
- Novos Contratos de Fornecimento

### Tubos de Revestimento

- Retomada da atividade E&P 'onshore'
- Pedidos de exportação

## Carteira de Pedidos Firmes – *Order Backlog*

A carteira de pedidos firmes fechou o 2024 em 48 milhões, e a carteira de contratos em 130 mi. A redução da carteira deveu-se à baixa atividade do negócio de válvulas.

### Pedidos Firmes em Carteira

R\$ milhões

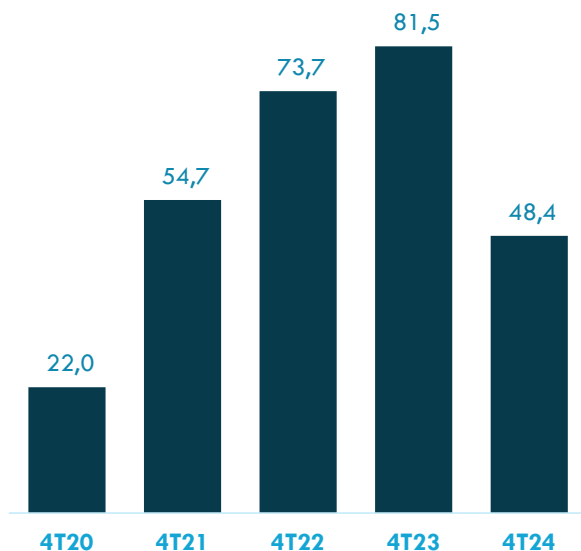

### Carteira de Contratos

com e sem obrigação de compra

R\$ milhões

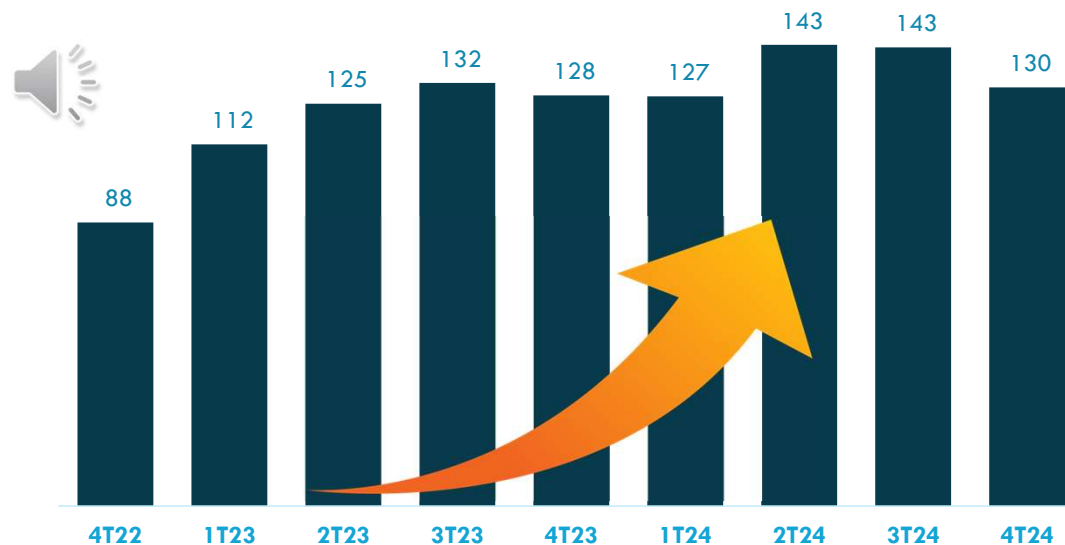

# Rentabilidade de Vendas

O Lucro Bruto se elevou à reboque do crescimento da receita, apesar do impacto da desvalorização cambial nos custos de matérias primas importadas, que se refletiu na menor margem bruta.

## Lucro Bruto – Acumulado do Ano

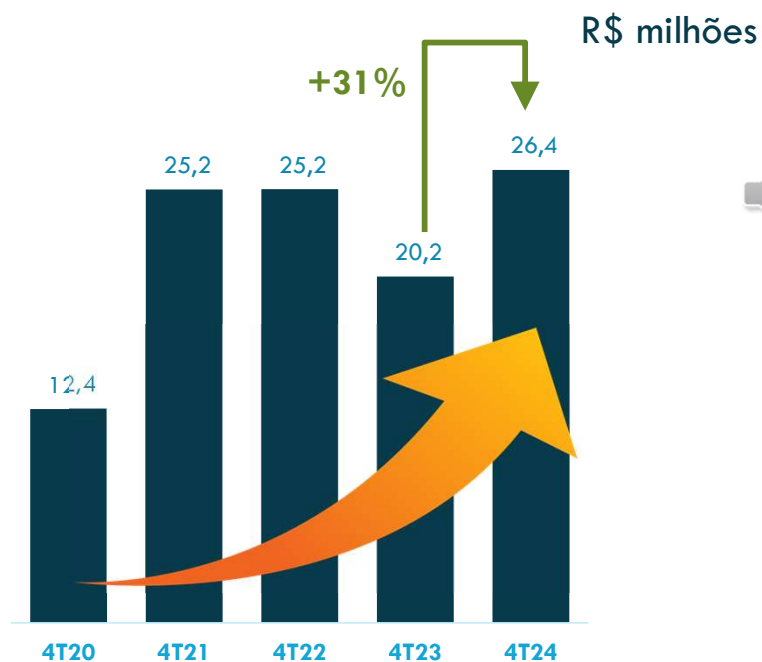

## Margem Bruta

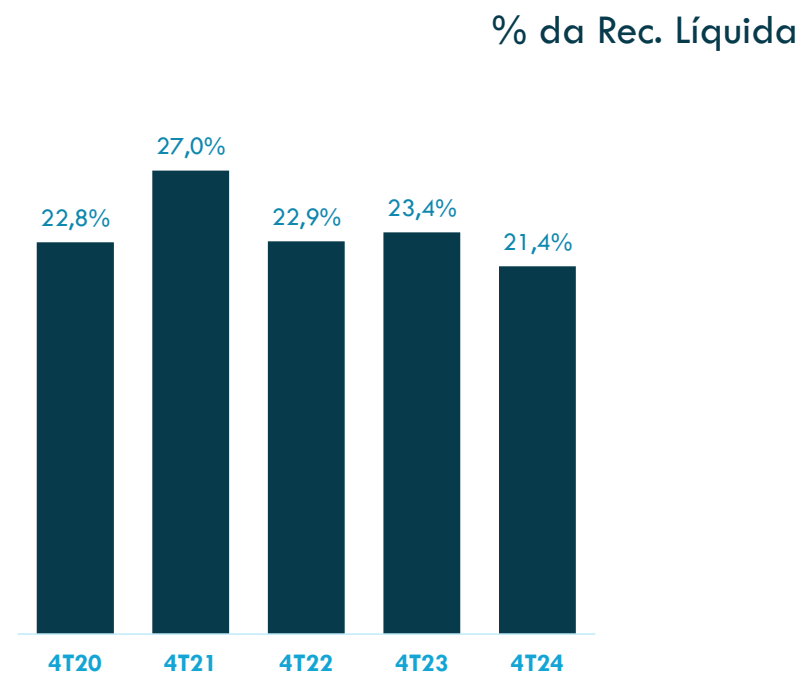

# Rentabilidade – EBITDA Ajustado Produtos

O Ebitda Ajustado de Produtos teve expansão significativa, registrando o maior valor dos últimos 5 anos, com uma margem expressiva de 8% sobre a receita líquida.

## Mg. EBITDA Aj. Produtos – Acum. Ano

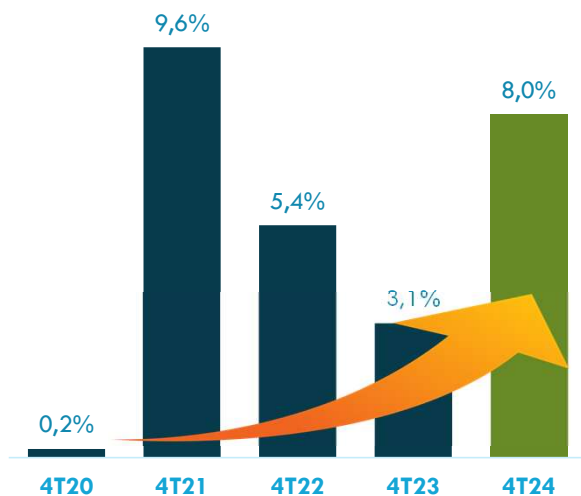

## EBITDA Aj Produtos – Acumulado no Ano

R\$ milhões

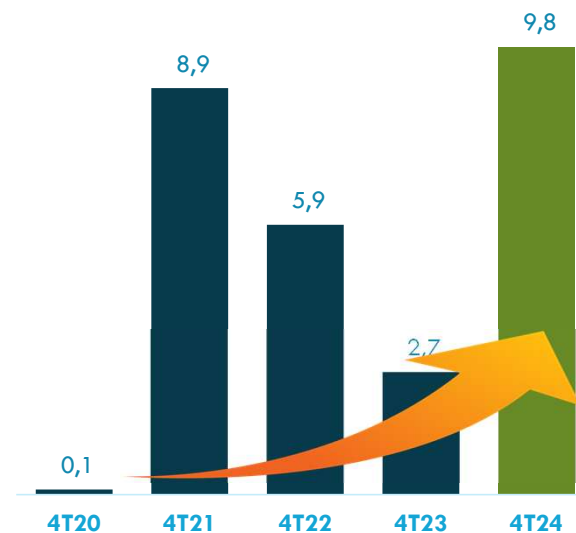

# Rentabilidade – EBITDA Ajustado Total

O Ebitda Ajustado Total atingiu a marca positiva de R\$ 0,4 milhões no acumulado do ano, com margem de 0,3% - o primeiro valor positivo anual desde o pedido de Recuperação Judicial em 2015.

## Margem EBITDA Total – Acum. Ano

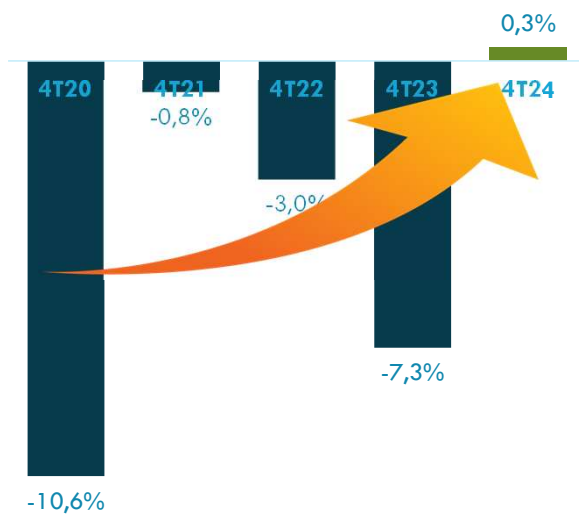

## EBITDA Total – Acum. Ano

R\$ milhões



# Q&A



Vamos iniciar a sessão de  
Perguntas e Respostas

Obrigado!