



# LUPATECH



FAÇAM SUAS PERGUNTAS A QUALQUER TEMPO PELA  
FERRAMENTA DE Q&A DO ZOOM

## Atualização & Perspectivas Resultados do 1T24

22/Mai/2024

# Informação importante - Disclaimer

- As informações contidas nesta apresentação relacionadas a perspectivas sobre os negócios e projeções sobre resultados operacionais e financeiros são meramente estimativas e, como tais, são baseadas principalmente em crenças e premissas da Administração da Companhia, não constituindo promessa de desempenho. Essas estimativas estão sujeitas a diversos riscos e incertezas bem como as condições gerais da economia, além da dinâmica de seus mercados de atuação e de suas operações, de acordo com as informações disponíveis no mercado até a presente data e levam em consideração a existência de linhas de financiamento usuais para esse tipo de negócio.
- Com isso, essas estimativas dependem, substancialmente, das condições de mercado, do desempenho da economia brasileira, dos setores de negócios em que a Companhia atua e dos mercados internacionais, estando, portanto, sujeitas a mudanças sem aviso prévio. Em virtude dessas incertezas, o investidor não deve tomar nenhuma decisão de investimento com base exclusivamente nessas estimativas e declarações sobre operações futuras. Qualquer alteração na percepção ou nos fatores supracitados pode fazer com que os resultados concretos divirjam das projeções efetuadas e divulgadas.

# Destques

Principais números do período

## Receita Bruta

**R\$ 42,2 MM**

170 MM em base anualizada

## Receita Líquida

**R\$ 35,0 MM**

vs. R\$ 20,0 MM no 4T23



## Lucro Bruto

**R\$ 8,0 MM**

22,9% da receita líquida

## EBITDA

**R\$ 1,9 MM, reportado**

**R\$ 1,3 MM, ajustado**

## Margem EBITDA

**5,3%, reportada**

**3,7%, ajustada**

## Ociosidade

**R\$ 0,3 MM**

vs. R\$ 3,6 MM no 4T23

# Desempenho comercial e financeiro - Destaques

No período, destacam-se a elevação das receitas e dos resultados.

**Elevação do faturamento em 81%, com absorção da ociosidade**  
em R\$ milhões

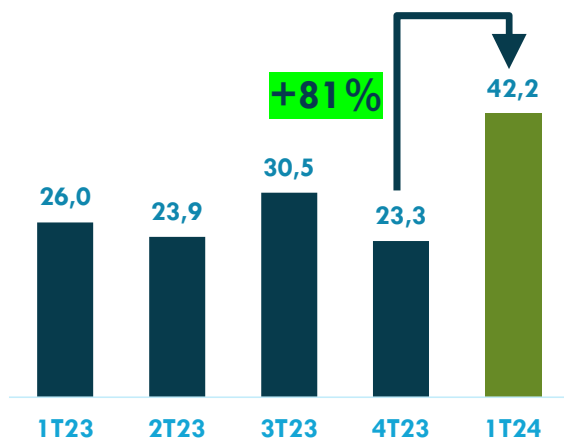

**EBITDA Total Positivo (s/ ajustes)**

em R\$ milhões

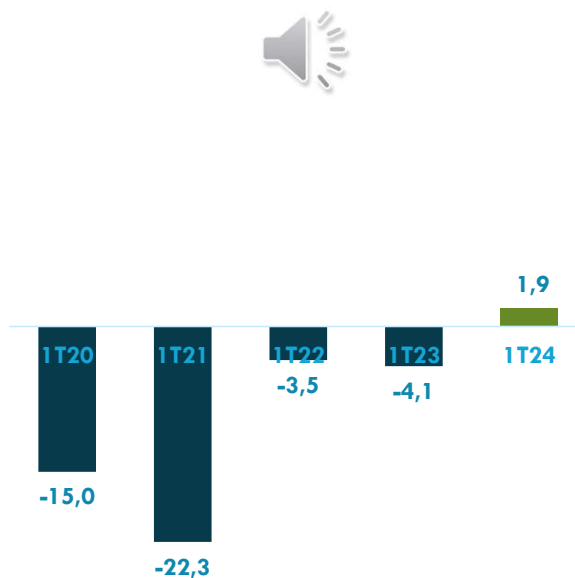

**Sustentação da carteira de pedidos**

**Order Backlog**

em R\$ milhões

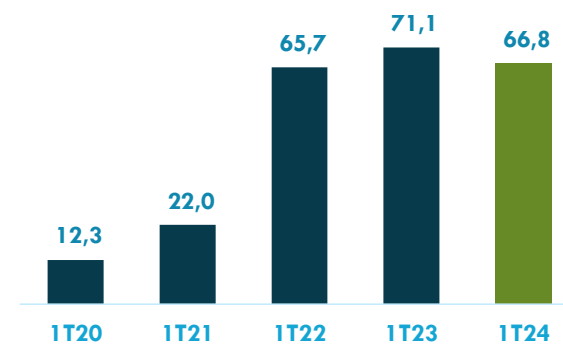

# Base Industrial



# Plantas Industriais

A Lupatech ocupa posição relevante no mercado de Válvulas, Cabos de Ancoragem e Compósitos, possuindo um dos maiores parques fabris da América Latina, composto por 4 Unidades

Área total de 339 mil m<sup>2</sup>  
Área construída de 61 mil m<sup>2</sup>

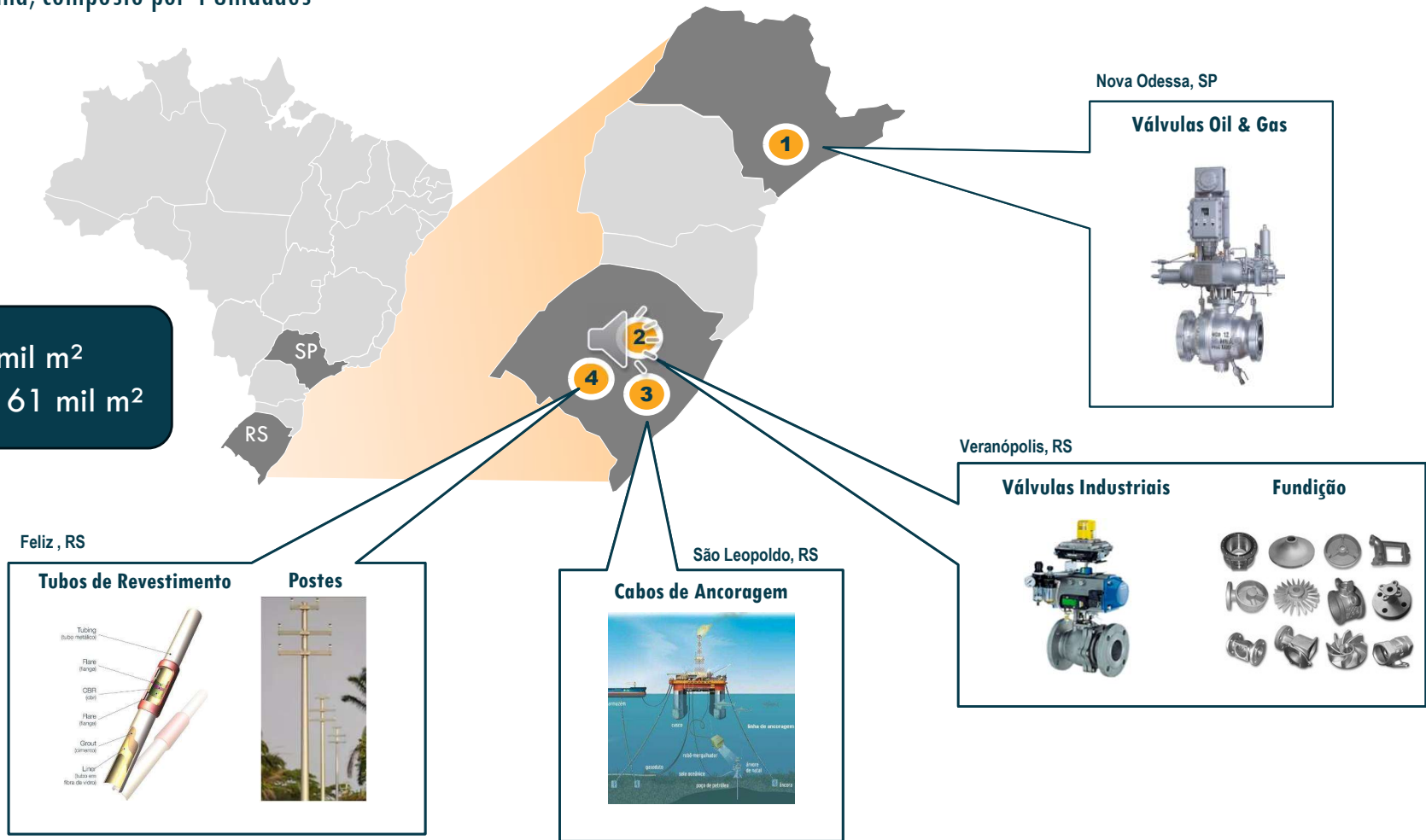

Feliz, RS

**Tubos de Revestimento**



**Postes**



São Leopoldo, RS

**Cabos de Ancoragem**



Nova Odessa, SP

**Válvulas Oil & Gas**



Veranópolis, RS

**Válvulas Industriais**



**Fundição**





148 mil m<sup>2</sup> área total  
27 mil m<sup>2</sup> área construída



PLANTA  
NOVA ODESSA

VÁLVULAS  
OIL & GAS

[LINK]





# PLANTA VERANÓPOLIS

## VÁLVULAS INDUSTRIAIS

[LINK]



160 mil m<sup>2</sup> área total  
16 mil m<sup>2</sup> área construída







14 mil m<sup>2</sup> área total  
6 mil m<sup>2</sup> área construída

PLANTA  
FELIZ

COMPÓSITOS

[LINK]





17 mil m<sup>2</sup> área  
12 mil m<sup>2</sup> construção

PLANTA  
SÃO LEOPOLDO

CABOS DE  
ANCORAGEM

[LINK]



# Produtos e Mercados da Lupatech



# Áreas de atuação da Lupatech

Os dois principais mercados de atuação da Lupatech são Válvulas e Produtos em Fibras Sintéticas. No campo metal-mecânico, a empresa também fabrica peças técnicas para terceiros.

## 1

### Válvulas



- **Maior fabricante de válvulas da América Latina**
- **Atuação nos setores de Oil & Gas e em diversos segmentos da indústria**



## 2

### Produtos em fibras sintéticas de alta performance



- **Soluções baseadas em fibras sintéticas de alta performance**
- **Atuação principal nas indústrias de energia e naval:**
  - Cabos de ancoragem de plataformas de petróleo e atracação naval
  - Artefatos de fibra de vidro: tubos e postes





# Válvulas - Tipologia

O principal tipo de Válvula fornecido pela Lupatech são as do tipo “Esfera”. A empresa fornece também outros tipos, como Globo, Gaveta, e Borboleta. Fornecemos estas válvulas em várias ligas de aço e com os mais diversos acionamentos.

## Principais tipos de válvulas (bloqueio, retenção e controle)

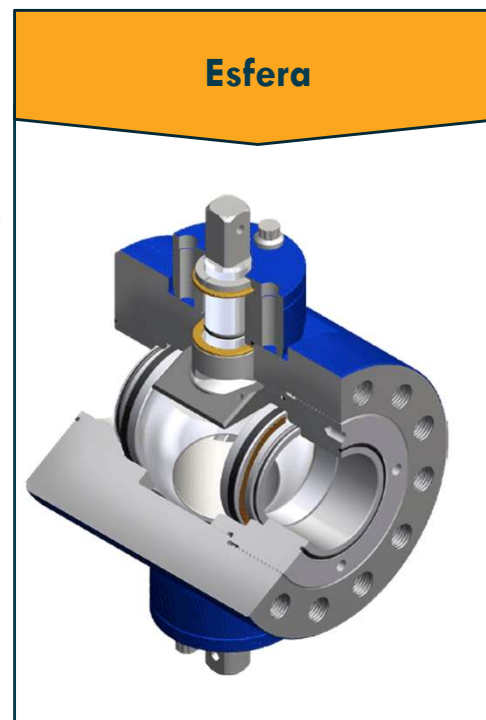

## Segmentação de Mercado

O negócio de Oil&Gas representa da ordem de 60% da demanda por válvulas, enquanto que a indústria e a construção correspondem por cerca de 40%, internacionalmente.



# Abordagem Mercadológica





A Lupatech aborda cada setor/segmento com estratégias mercadológicas específicas. O mercado de Construção e Montagens é atendido principalmente com a marca Mipel e produtos padronizados. A Indústria é atendida com Valmicro, que oferece customização. O negócio de Oil&Gas é servido com as marcas MNA e Tecval.

COMPLEXIDADE DO PRODUTO >>

	Construção e Montagens	Indústria	Oil&Gas
<b>MARCAS</b>	<ul style="list-style-type: none"> <li>▪ <b>Mipel</b></li> </ul>	<ul style="list-style-type: none"> <li>▪ <b>Valmicro</b></li> </ul>	<ul style="list-style-type: none"> <li>▪ <b>MNA e Tecval</b></li> </ul>
<b>CARACTERÍSTICAS</b>	<ul style="list-style-type: none"> <li>▪ Produtos standard, com baixo nível de customização</li> <li>▪ Especificações básicas</li> </ul>	 <ul style="list-style-type: none"> <li>▪ Nível de customização e especificações variam amplamente e acordo ao uso na indústria</li> </ul>	<ul style="list-style-type: none"> <li>▪ Mais estritos níveis de especificação e customização</li> <li>▪ Grande parte da demanda atendida sob encomenda</li> </ul>
<b>DISTRIBUIÇÃO</b>	<ul style="list-style-type: none"> <li>▪ Canais indiretos</li> </ul>	<ul style="list-style-type: none"> <li>▪ Venda direta</li> </ul>	<ul style="list-style-type: none"> <li>▪ Venda Direta</li> </ul>
<b>FATORES CRÍTICOS DE SUCESSO</b>	<ul style="list-style-type: none"> <li>▪ Conveniência e disponibilidade</li> </ul>	<ul style="list-style-type: none"> <li>▪ Qualidade, espectro de fornecimento, agilidade, serviço ao cliente.</li> </ul>	<ul style="list-style-type: none"> <li>▪ Engenharia, qualidade, espectro de fornecimento, serviço ao cliente</li> </ul>

# Estratégia Produtiva

Cada mercado é atendido com as estratégias produtivas mais adequadas, visando a satisfação dos clientes em termos de custo e prazo de entrega. Há 3 tipos de estratégia de fabricação: própria seriada, própria sob encomenda e por terceiros sob especificações Lupatech.

	Construção e Montagens	Indústria	Oil&Gas
<b>1</b> Fabricação OEM (China) sob especificação Lupatech			
<b>2</b> Fabricação Própria, seriada, verticalizada nos principais componentes			
<b>3</b> Fabricação própria, sob encomenda, através montagem de componentes adquiridos majoritariamente de terceiros.			



# Produtos em Fibras Sintéticas de Alta Performance

A Companhia fornece produtos tubulares em materiais Compósitos de resina e fibra de vidro, além de cordas para várias aplicações. Destacam-se tubos para revestimento de tubos de petróleo, cabos de ancoragem offshore e postes de energia.

## Compósitos – Tubos de revestimento e Postes



## Cabos de ancoragem e cordas

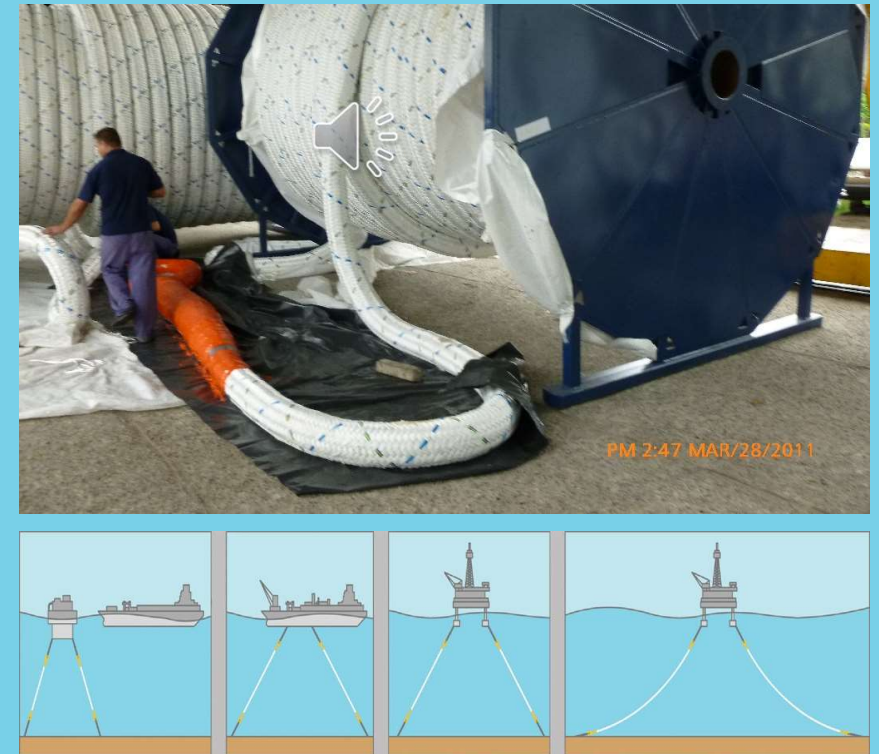

# Enchentes no RS

Impactos transitórios na logística, alagamento da planta de Feliz com prejuízos de menor monta e curto tempo para reparo



- 3 fábricas no RS: Veranópolis, São Leopoldo e Feliz
- Somente Feliz sofreu danos físicos, por alagamento – 3 metros acima do maior nível já registrado
- Danos estimados menores que R\$ 1 milhão: matéria prima e almoxarifado, danos elétricos, limpeza e reparos
- Cobertura de Seguro por alagamento: R\$ 500 mil
- Prazo estimado para reparos: 2 a 8 semanas
- Todas as plantas foram afetadas logisticamente, de forma **transitória** – fretes in/out e pessoal (desabrigados)

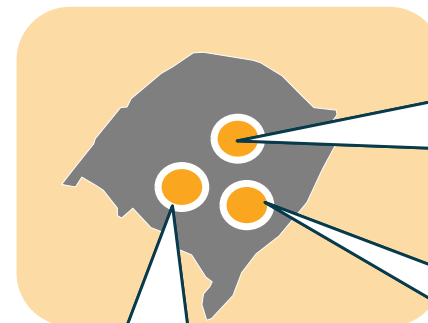

São Leopoldo, RS

Cabos de Ancoragem

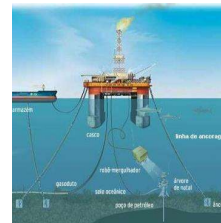

Feliz, RS

Tubos de Revestimento



Postes



Veranópolis, RS

Válvulas Industriais



Fundição



# Trajectoria



# Linha do Tempo

A Lupatech tem mais de 40 anos de atuação como empresa industrial, acompanhados de uma relevante atuação no mercado de capitais.

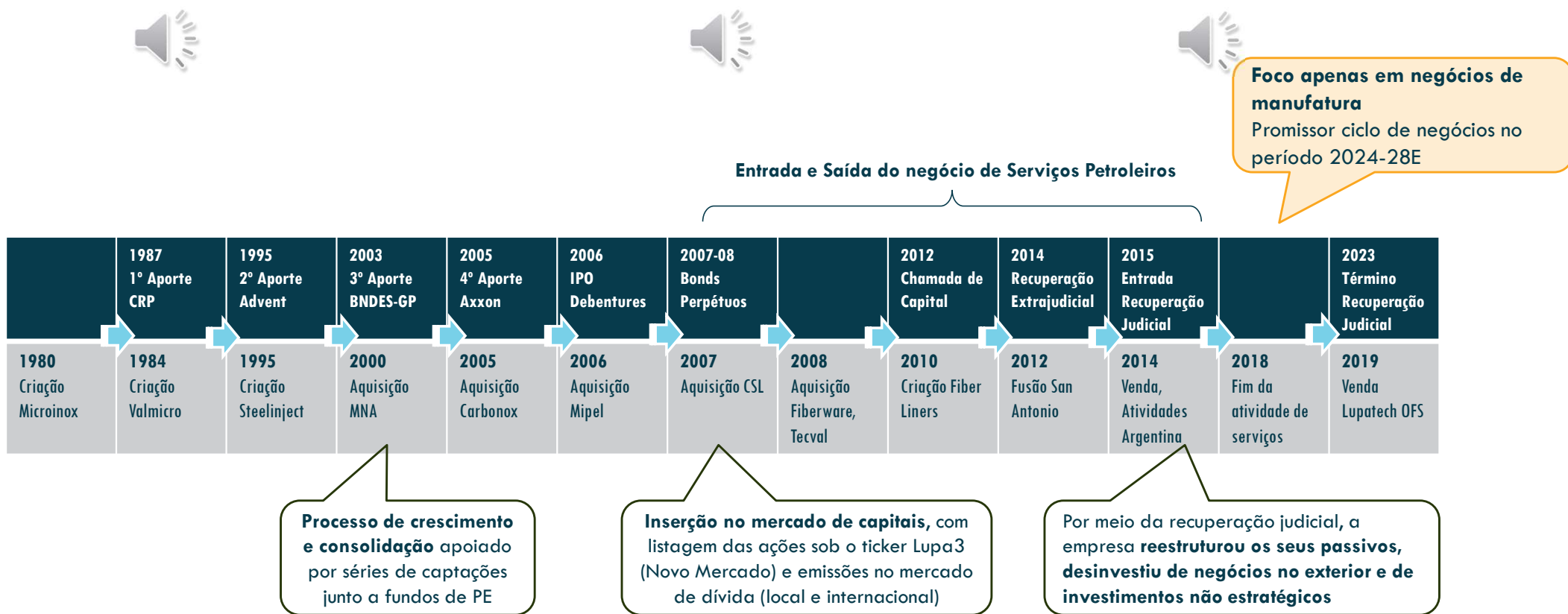



# 2006-2015: Do IPO à Recuperação Judicial

Excesso de alavancagem, aquisições caras, insucesso no negócio de serviços petrolíferos

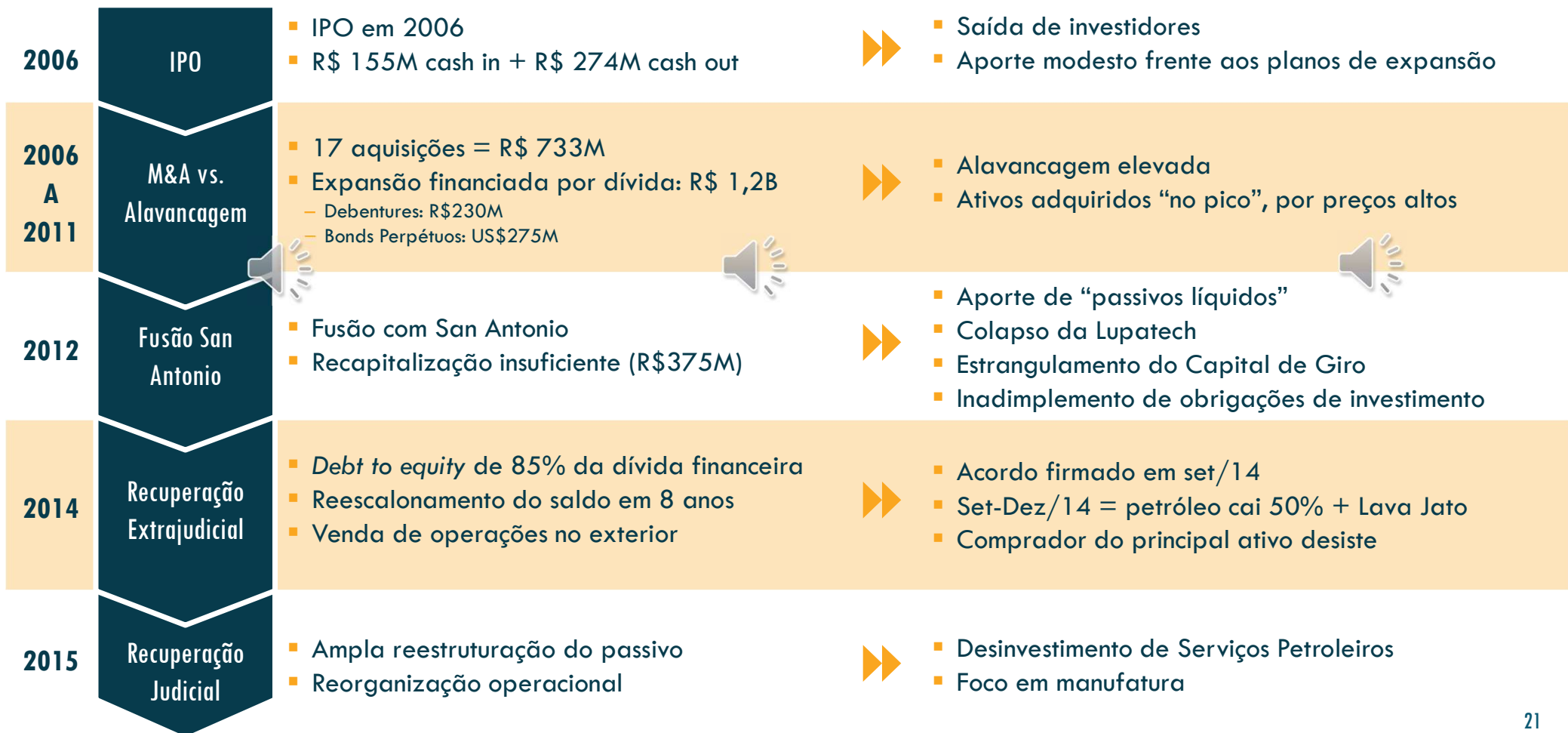

# 2015-2023: Recuperação Judicial

A Reestruturação visou reduzir e reescalonar o endividamento, desinvestir do negócio de Serviços Petroléiros e recuperar ativos diversos.



## Reescalonamento da Dívida

- Set/2014 - Recuperação extrajudicial: conversão de 85% da dívida financeira em capital e reescalonamento do saldo
- Out/2014 - colapso do preço do petróleo e crise da Petrobras inviabilizaram o plano extrajudicial.
- Mai/2015 - Recuperação Judicial: reorganização do passivo financeiro, com fornecedores e trabalhista.



## Desinvestimentos e Reposicionamento Estratégico

- Saída do negócio de Serviços petroléiros: conter perdas e gerar caixa
- Encerramento da operação de Serviços no Brasil (1.800 demissões) e venda da Colômbia
- Venda de ativos industriais na Argentina e % minoritária na Vicinay Marine
- Foco nos negócios industriais, no Brasil

## Gestão de Contingências Passivas e Ativas

- Medidas para conter e reduzir passivos trabalhistas e tributários
- Iniciativas para recuperação de ativos relevantes:
  - Créditos tributários
  - Indenizações de vendedores de empresas adquiridas
  - Créditos de clientes

# Antes vs. Depois da Reestruturação

Ao fim da reestruturação, a Lupatech remanesceu com um significativo conjunto de ativos passíveis de monetização que vêm contribuindo com o crescimento do capital de giro e com o serviço da dívida

Fontes para financiar a retomada e o serviço da dívida

## 2T 2014



<b>Ativo</b> Caixa = zero	<b>Passivo</b> Dívida = 1.800  Provisões Contingências = 96
	<b>PL</b> 805 negativos

## 4T 2023



<b>Ativo</b> Caixa = 20  <b>Ativos a monetizar:</b> <ul style="list-style-type: none"> <li>- Equipamentos a venda: 21</li> <li>- Impostos a recuperar: 53</li> <li>- Outras contas a receber<sup>1</sup>: 33</li> <li>- Créditos Judiciais<sup>1</sup>: 21</li> <li>- Imóveis<sup>2</sup>: 120</li> <li>- Prejuízos Fiscais a compensar<sup>3</sup>: <b>1.9 bilhões</b></li> </ul>	<b>Passivo</b> Dívida Concursal + financeira = 218  Provisões Contingências = 33
	<b>PL</b> 160 positivo

Proforma esquemático meramente ilustrativo.  
 Em R\$ milhões exceto se especificado  
 Valores indicativos aproximados. Dados incompletos. Visam apenas facilitar a compreensão da companhia.  
 Deve ser analisado em conjunto com as demonstrações financeiras

<sup>1</sup>Procedimento arbitral CSL e ativos contingentes, tributários  
<sup>2</sup>Imóveis c/ potencial venda ou sale-leaseback (Nova Odessa, SP; Caxias do Sul ; Feliz, RS)  
<sup>3</sup>Créditos fiscais, parcialmente off balance por impairment

# Performance Operacional



# Receita Operacional Líquida

A Receita Líquida da companhia cresceu 75% frente ao trimestre anterior, representando a maior receita dos negócios de Produtos desde 2013, antes da companhia pedir recuperação judicial

## Evolução Trimestral

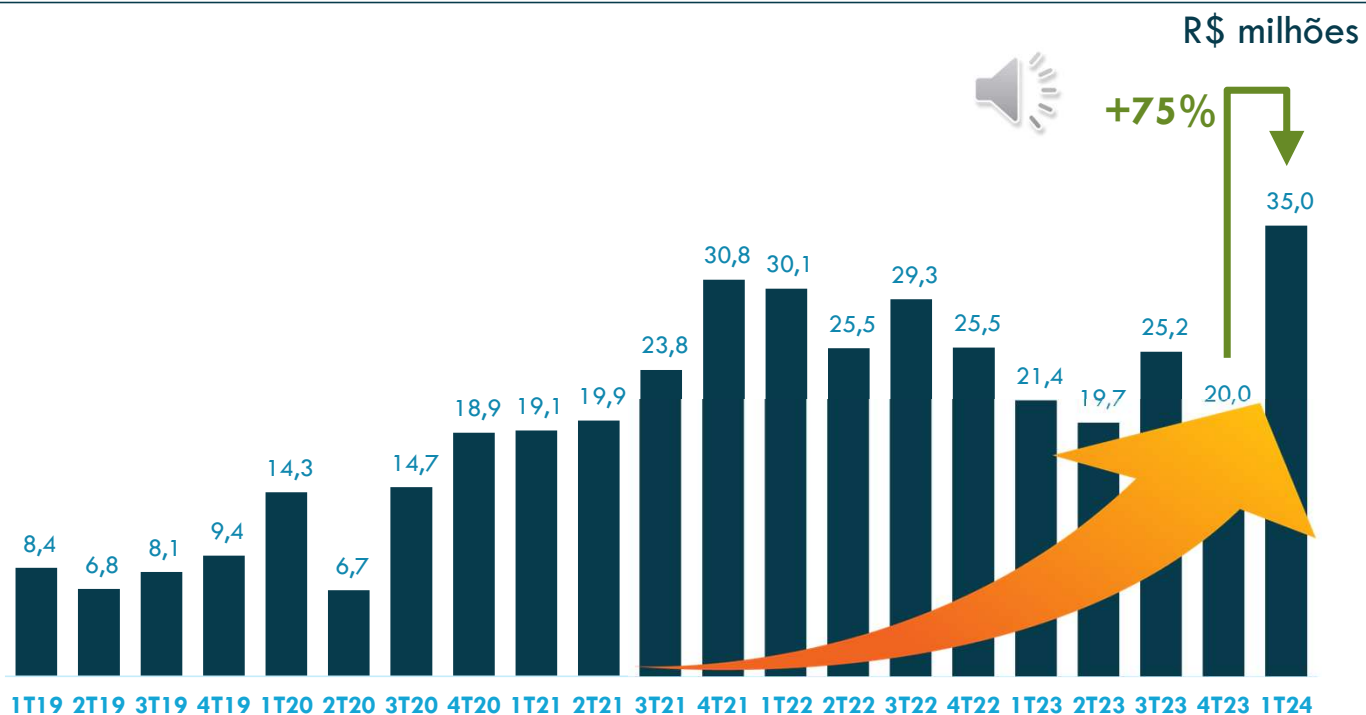

## Evolução Anual

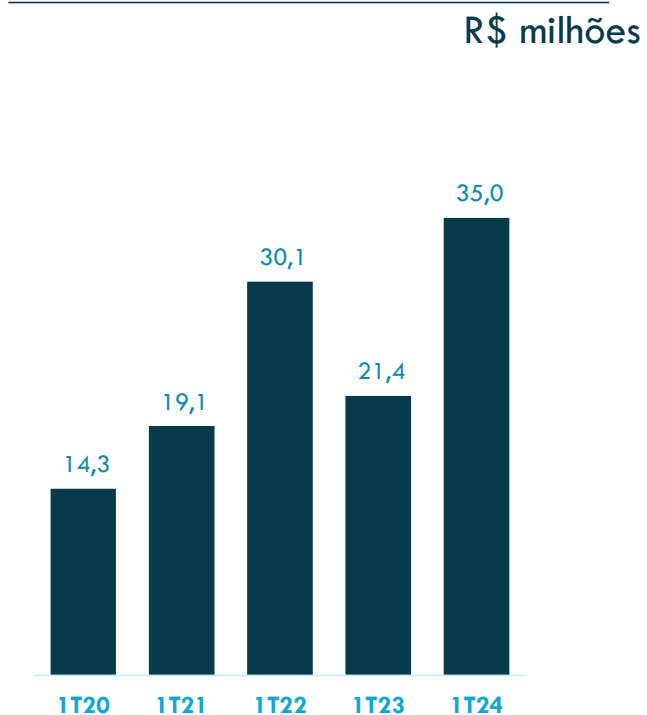



# Receita Líquida – Cabos e Compósitos

A Lupatech vem reabilitando o seu negócio de Cabos e Compósitos. A receita líquida atingiu R\$ 3,6 milhões no 1T24, crescendo tanto frente ao 1T23 quanto ao 4T23.



## Evolução Trimestral

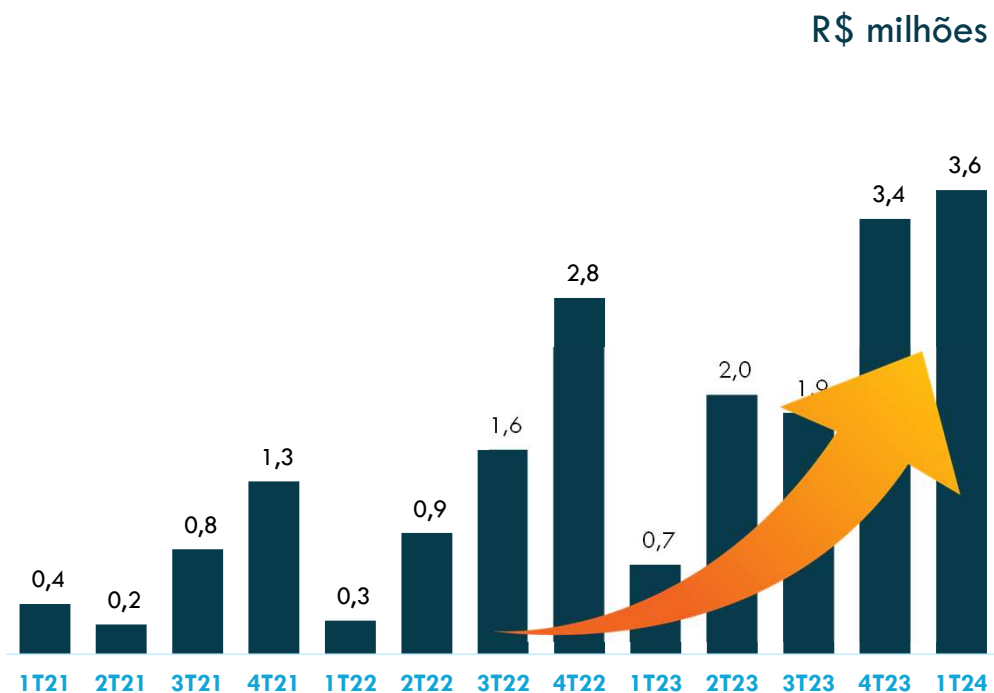

## Perspectivas

### Cabos

- Ampliação de cabos navais (hawser e atracação)
- Busca pela retomada do negócio de ancoragem offshore (FPSOs)

### Postes

- Homologação técnica efetiva em 3 concessionárias, habilitação a fornecer.
- Com o fim da RJ: habilitação junto às demais concessionárias

### Tubos de Revestimento

- Retomada da atividade E&P 'onshore'
- Pedidos de exportação

# Carteira de Pedidos Firmes – *Order Backlog*

Mesmo com a aceleração das entregas, foi possível sustentar a



## Pedidos Firmes em Carteira

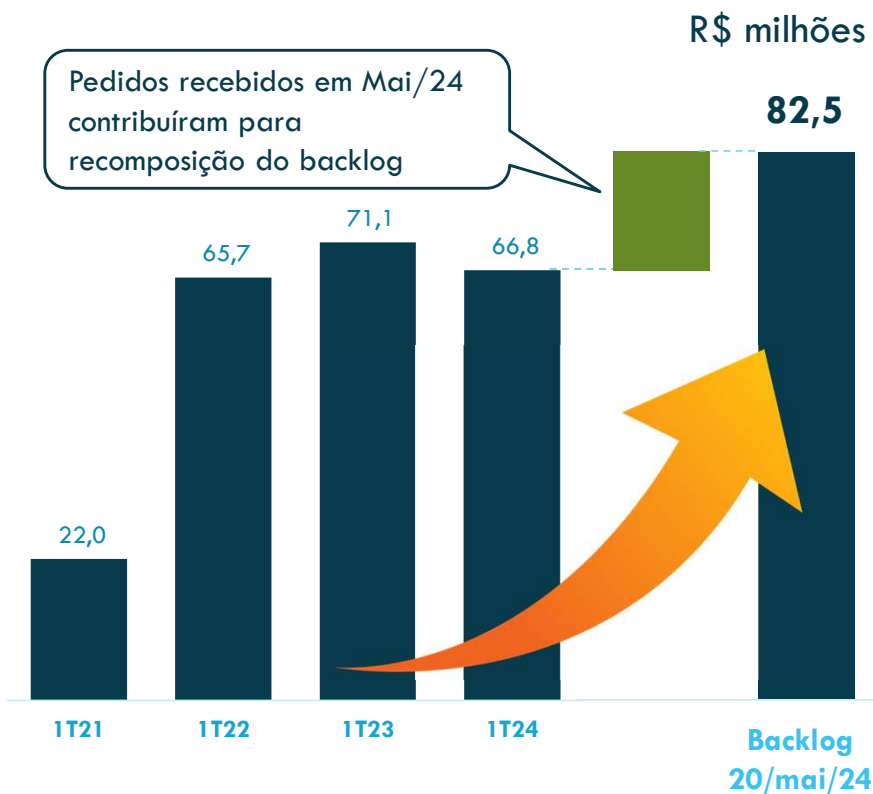

## Saldo Contratos

com e sem obrigação de compra

R\$ milhões

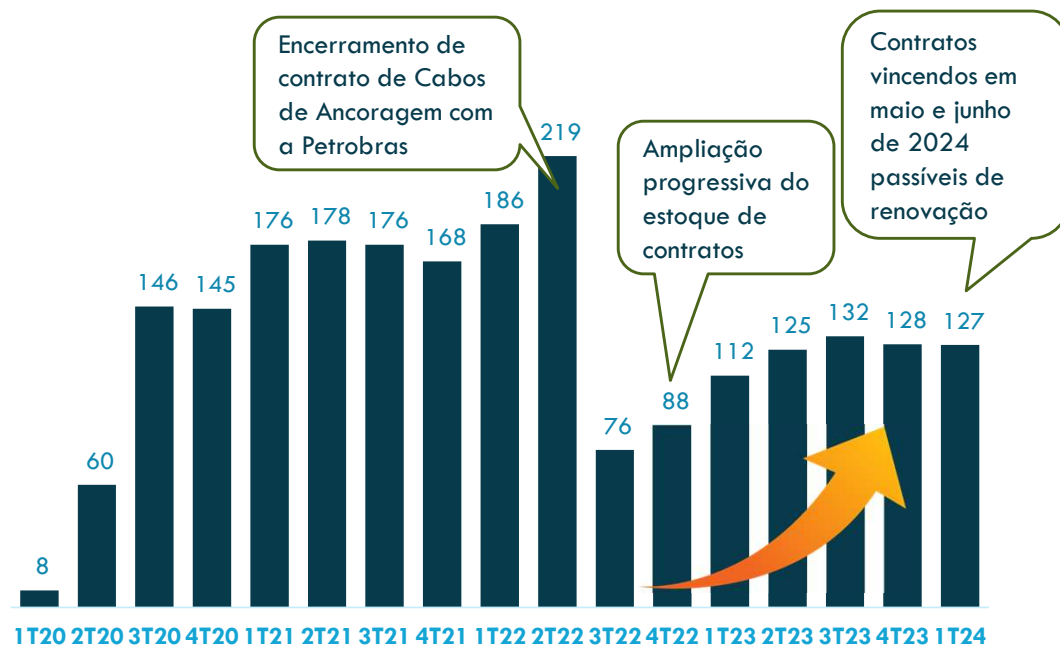

# Entrega do Backlog

Quadro meramente esquemático/ilustrativo

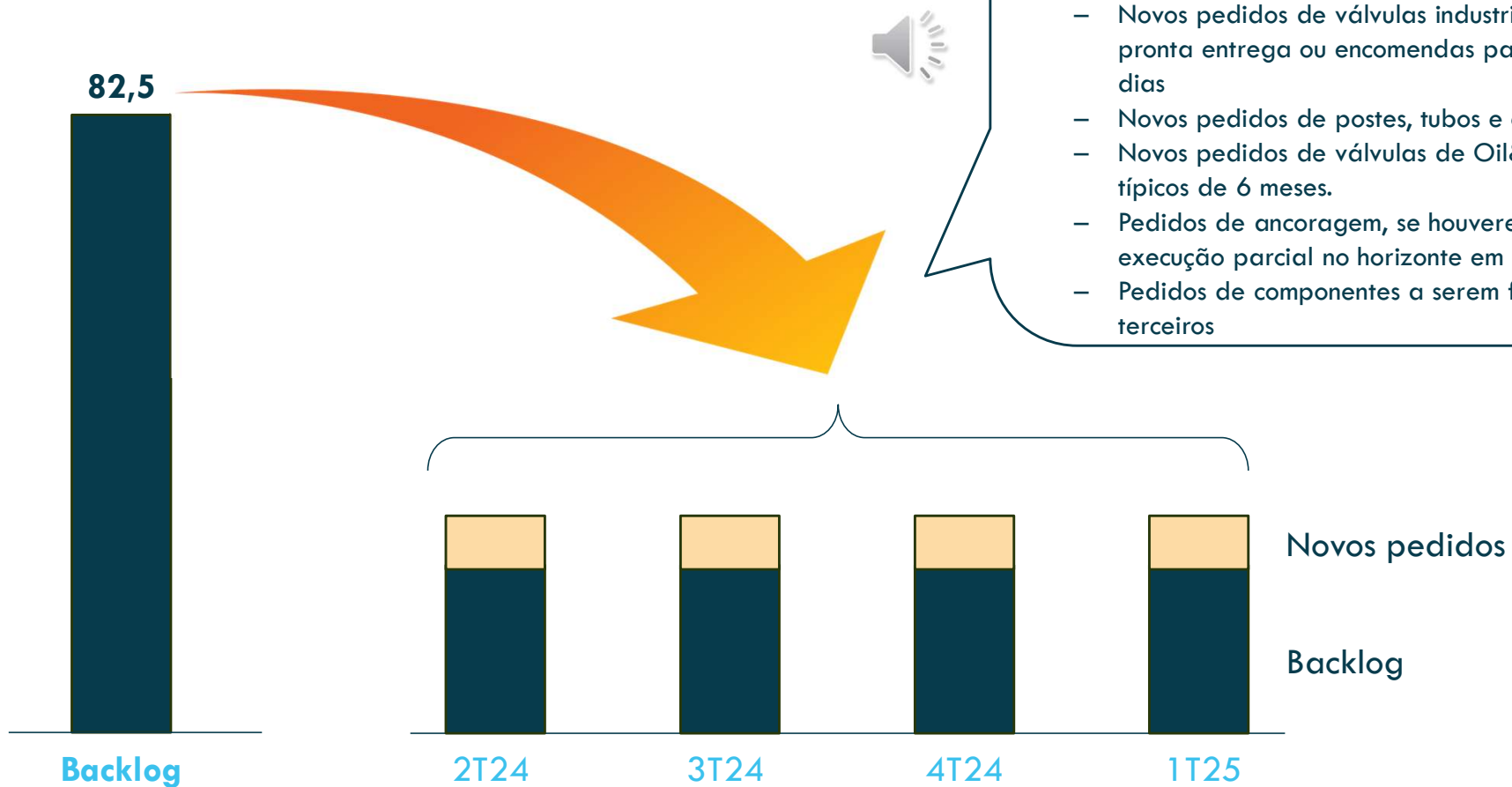

- As entregas do backlog devem distribuir-se substancialmente ao longo dos próximos 4 trimestres.
- Nesse horizonte, devem e/ou podem somar-se a essas entregas:
  - Novos pedidos de válvulas industriais, que opera em pronta entrega ou encomendas para entrega em 30 a 90 dias
  - Novos pedidos de postes, tubos e cabos
  - Novos pedidos de válvulas de Oil&Gas, com prazos típicos de 6 meses.
  - Pedidos de ancoragem, se houverem, passíveis de execução parcial no horizonte em tela
  - Pedidos de componentes a serem fabricados para terceiros

# Rentabilidade de Vendas – Margem Bruta

A rentabilidade bruta permaneceu com margens em patamares estáveis nos últimos anos, ao passo que a volume de ganhos aumentou a reboque da receita, atingindo o montante de R\$ 8 milhões no trimestre.

## Margem Bruta - Evolução Trimestral

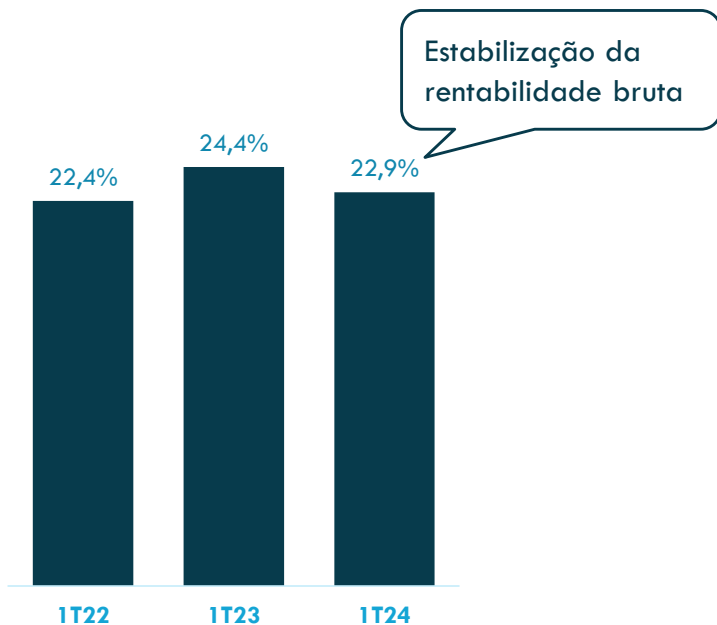

## Lucro Bruto - Evolução Anual

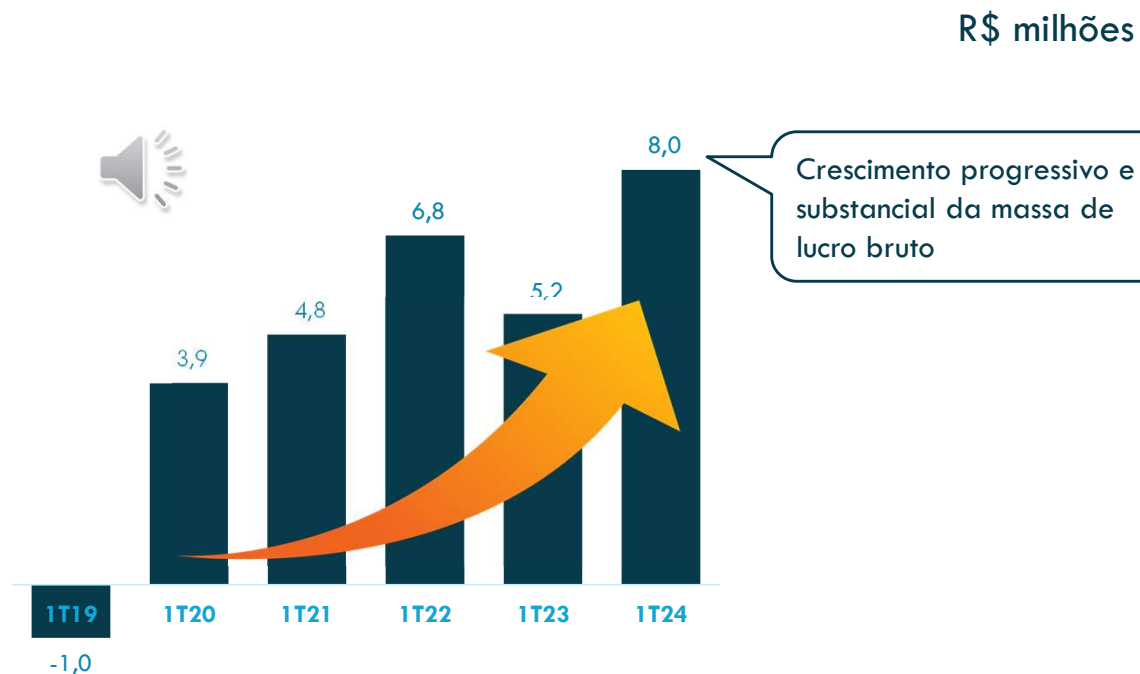

# Redução de ociosidade

O crescimento de volumes propiciou a absorção de quase a totalidade da ociosidade produtiva.

“Ganho Bruto Efetivo” = Lucro Bruto (+) depreciação<sup>1</sup> (-) despesas com ociosidade<sup>2</sup>

R\$ milhões

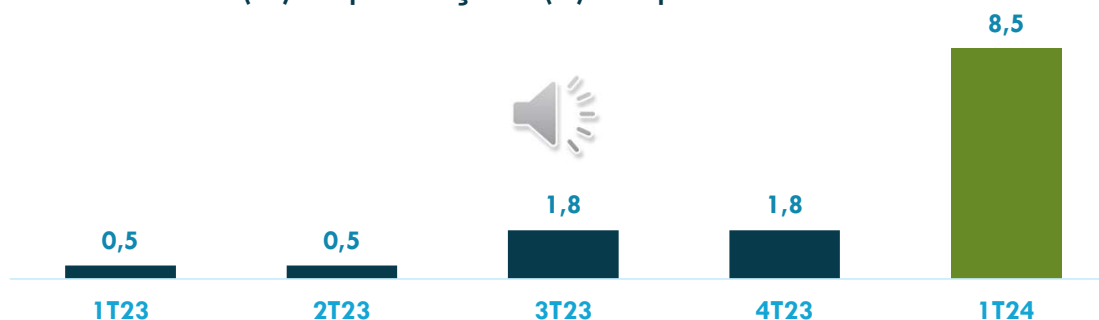

## Ociosidade

R\$ milhões

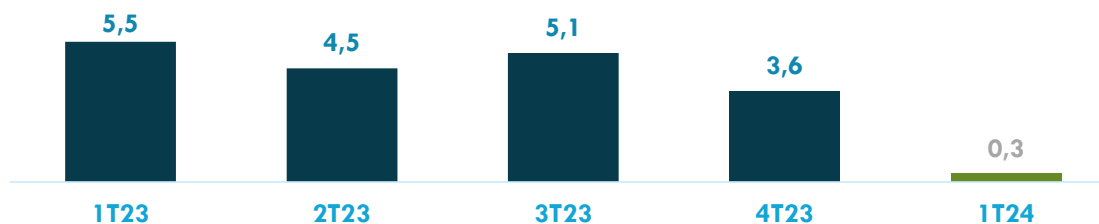

<sup>1</sup>Depreciação contabilizada no CPV, apenas

<sup>2</sup>Parcela do CPV alocada em Outras Despesas Operacionais



# Melhorias de eficiência operacional

Projetos de melhoria operacional contribuíram para o aumento de produtividade.

Headcount – número de colaboradores diretos

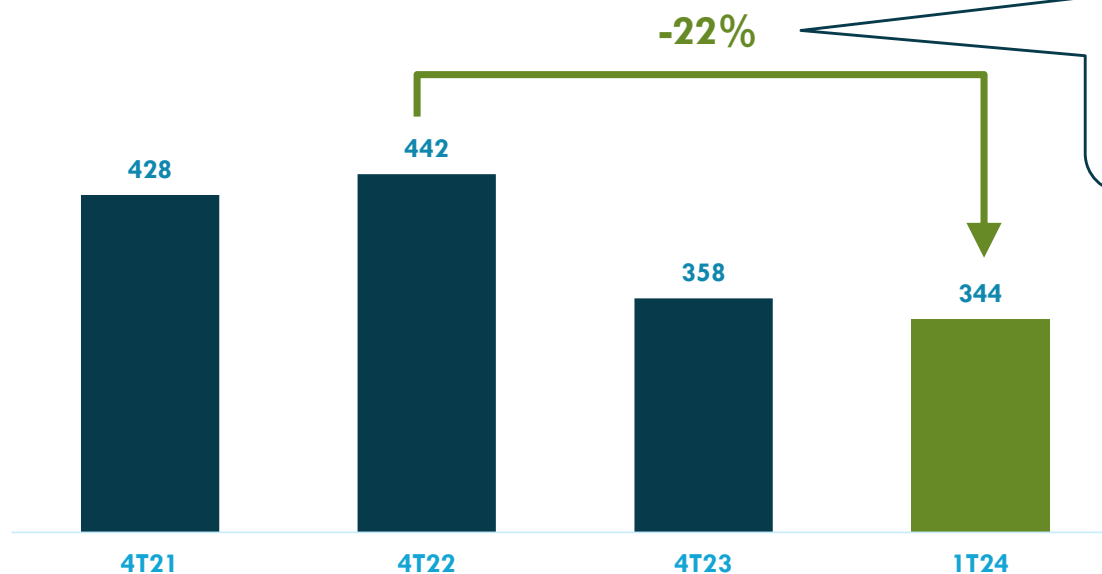

Através de um programa de melhoria operacional, a Companhia reduziu em mais de 20% o seu quadro de pessoal



# Rentabilidade – EBITDA Ajustado Produtos

O Ebitda Ajustado de Produtos teve expansão significativa, registrando o maior valor dos últimos 5 anos, com uma margem expressiva de 10,1% sobre a receita líquida.

## Mg. EBITDA Aj. Produtos – Evolução Anual

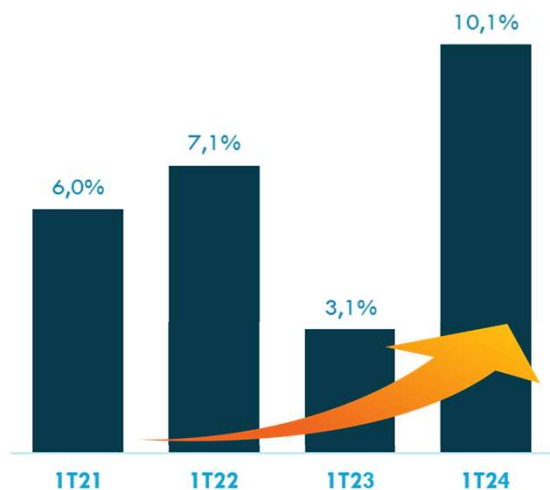

## EBITDA Aj Produtos – Evolução Anual

R\$ milhões

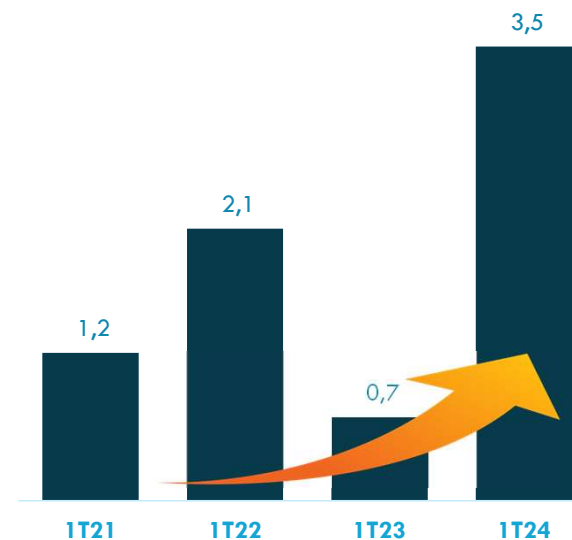

# Rentabilidade – EBITDA Total (sem ajustes)

O Ebitda Total – como reportado, sem ajustes – atingiu a marca positiva de R\$ 1,9 milhões

## Margem EBITDA Total – Evolução Anual

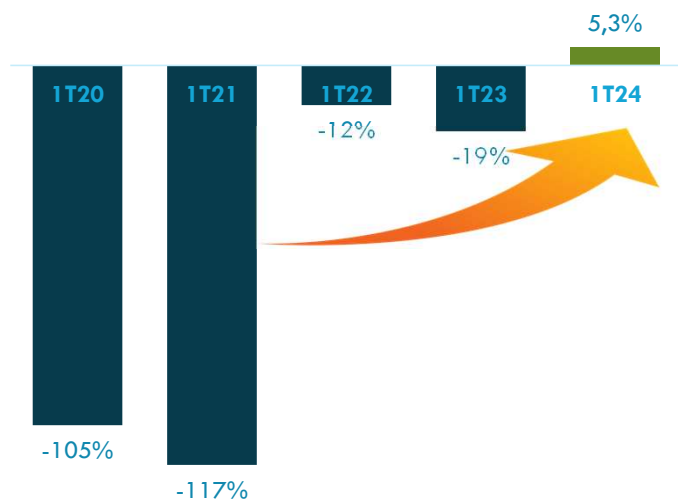

## EBITDA Total – Evolução Anual

R\$ milhões

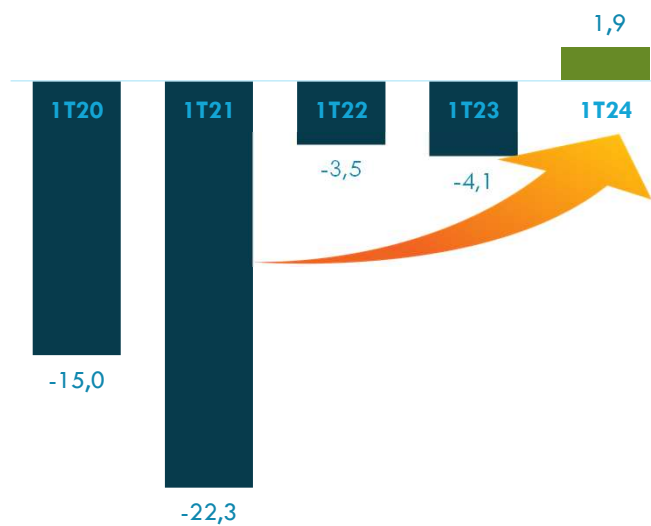

# Lucro Líquido

Observar os efeitos contábeis no resultado financeiro — variação cambial e despesas financeiras — cujo peso econômico difere das cifras reportadas segundo as normas contábeis.

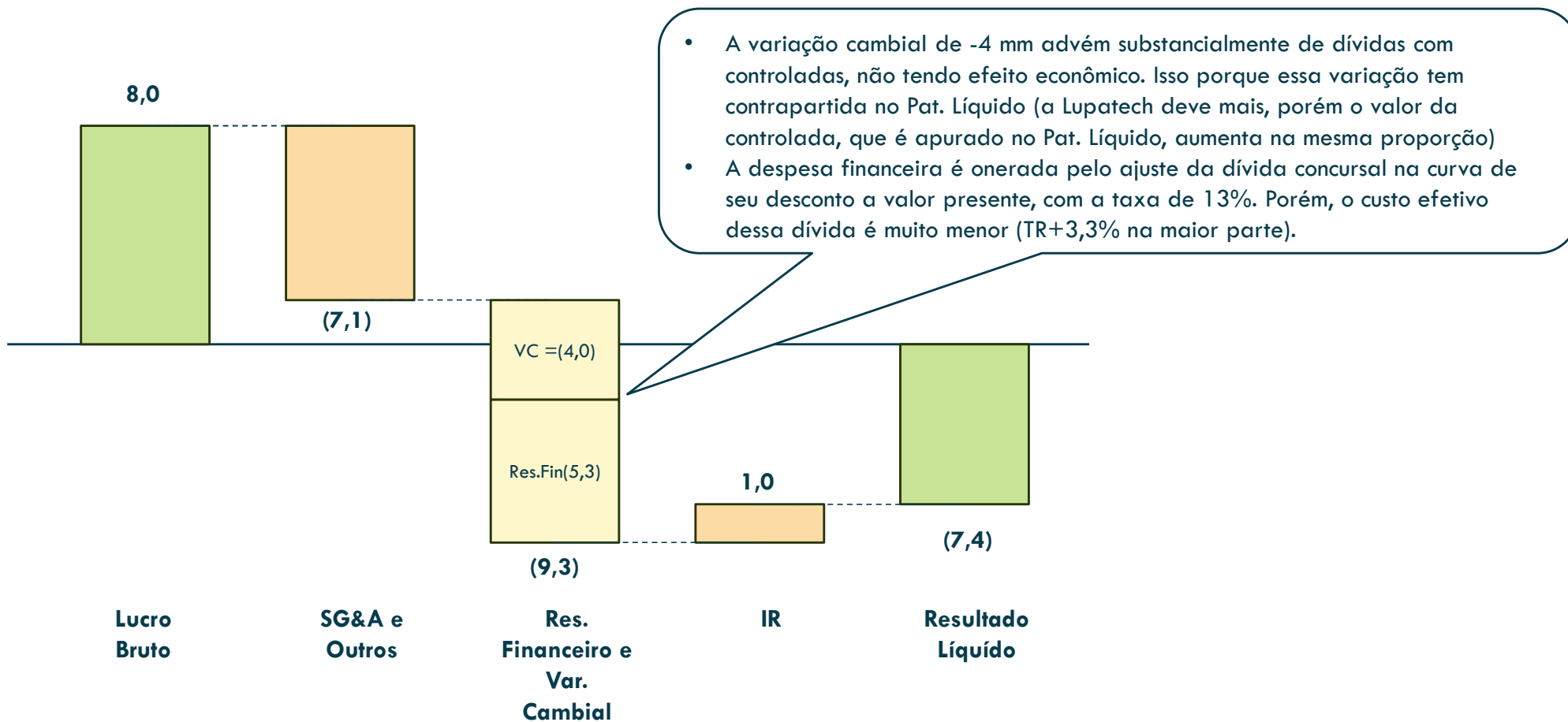

# Q&A

**Lupatech S.A.**

Avenida Doutor Chucri Zaidan, 1.550, conjunto 2705,  
Vila Cordeiro, São Paulo, SP

CEP 04583-110

[www.lupatech.com.br](http://www.lupatech.com.br)



# Remuneração da administração da Lupatech vs “Peers”

Remuneração inferior à média e mediana de um grupo de 15 empresas comparáveis<sup>1</sup>

Remunerações da diretoria da Lupatech estão no quartil inferior dos seus pares

Remuneração total prevista para o Exercício Social corrente 31/12/2023 - Valores Anuais									
8.2 Remuneração total por órgão, em R\$		Conselho de Administração				Diretoria Estatutária			
		Nº Membros remunerados	Baseada em ações (incluindo opções)	Valor Total da Remuneração	Valor Total da Remuneração/Membro Remunerado	Nº Membros remunerados	Baseada em ações (incluindo opções)	Valor Total da Remuneração	Valor Total da Remuneração/Membro Remunerado
Enauta Participações	ENAT3	7	0	4.826.976	689.568	3	0	2.036.472	678.824
Romi	ROMI3	7	0	3.555.880	507.983	6	0	7.587.350	1.264.558
Lupatech	LUPA3	5	142.018	1.443.538	288.708	3	135.426	5.834.030	1.944.677
Kepler Webler	KEPL3	8	0	1.937.736	242.217	4	1.997.893	8.534.044	2.133.511
Armac	ARML3	2	0	420.000	210.000	7	8.590.275	19.643.465	2.806.209
Metal Leve	LEVE3	5	0	1.986.140	397.228	2	0	5.712.610	2.856.305
Taurus	TASA4	6	0	1.374.000	229.000	4	0	13.197.940	2.965.829
Fras-le	FRAS3	4	0	1.824.489	456.122	3	0	10.895.134	3.631.711
Mills	MILS3	8	0	4.926.600	615.825	7	11.771.636	28.877.044	4.125.292
lochpe Maxion	MYPK3	9	0	7.413.788	823.754	4	0	20.586.212	5.146.553
Marcopolo	POMO4	7	0	8.392.721	1.198.960	3	1.587.000	15.146.114	5.507.678
Randon	RAPT4	5	0	3.961.128	792.226	5	0	27.562.309	5.512.462
Petroreconcavo S.A	RECV3	7	0	5.054.060	722.009	5	12.693.348	28.144.232	5.628.846
3R Petroleum Oleo e gas	RRRP3	7	4.395.321	7.442.850	1.063.264	3	9.501.697	24.097.793	8.032.598
Tupy	TUPY3	9	161.660	5.714.148	634.905	4	5.770.773	44.869.592	10.362.492
<b>Média</b>					591.451				4.173.170
<b>Mediana</b>					615.825				3.631.711
<b>Mínimo</b>					210.000				678.824
<b>Máximo</b>					1.198.960				10.362.492

Fonte: Companhia, website de RI e Formulários de Referência

<sup>1</sup>Empresas atuantes no setor de Óleo&Gás, metal-mecânico e que fazem parte do índice SMLL B3

## Stock Options – Outorga vs Exercício

Ainda que o ganho auferido pelos beneficiários fosse adicionado à remuneração para efeitos de comparação com outras empresas, o total ainda deixaria a Lupatech entre as menores remunerações executivas

	2021	2022	2023
#Opções de ações, outorgadas, no período	300.000	617.500	2.182.500
#Ações exercidas, no período	1.766.190	1.136.151	866.791
Ganhos proporcionados pelas opções exercidas <sup>1</sup>	R\$ 582.843	R\$ 712.207	R\$ 277.444

### Observações:

- As outorgas de opções são usualmente diferidas para exercício em etapas ao longo de 3 a 5 anos. Dessa forma, embora o volume outorgado em um determinado período possa ser relativamente elevado, o montante passível de exercício anualmente é uma fração menor.
- Devido às restrições de caixa da empresa, os executivos tem utilizado créditos de remuneração fixa e variável para o exercício das opções. Essa economia de caixa é significativa para a empresa e benéfica para os acionistas, tendo em conta o retorno elevado do capital de giro aplicado ao negócio.

<sup>1</sup>Multiplicação do total das opções exercidas diferença entre o preço médio ponderado de exercício e o preço médio ponderado de mercado das ações relativas às opções exercidas